

PREFEITURA MUNICIPAL DE CAMPOS DE JÚLIO - MT



Obra Bancos B.D.I.
 PRAÇA LOTEAMENTO SINAPI - 24,52%
 ÁGUA CLARA 09/2020 - Mato Grosso

Encargos Sociais
 Desonerado: embutido nos preços unitário dos insumos de mão de obra, de acordo com as bases.

Composição da Parcela de BDI (Bonificações e Despesas Indiretas) - Obras e Serviços com desoneração	
ITENS RELATIVOS À ADMINISTRAÇÃO DA OBRA	
	%
AC - Administração Central	3,00 %
DF - Custos Financeiros	0,59 %
C - Riscos	0,97 %
S - Seguros	0,80 %
G - Garantias	0,80 %
Sub-total	5,36 %
LUCRO	
	%
L - Lucro/Remuneração	6,16 %
Sub-total	6,16 %
TAXAS E IMPOSTOS	
	%
PIS	0,65 %
COFINS	3,00 %
ISSQN	2,00 %
Contribuição Previdenciária - Lei nº 13.161/15	4,50 %
Sub-total	10,15 %
$BDI = \frac{(1 + AC + S + R + G)(1 + DF)(1 + L)}{(1 - I)} - 1$	
BDI	24,52 %
Campos de Júlio-MT, 01 de setembro de 2020	
<hr/> Cintya Vieira Souto CAU N°A160810-0 Arquiteta e Urbanista	

MUNICIPIO CAMPOS DE JÚLIO -MT
CNPJ: 01.614.516/0001-99



Bancos
PRAÇA LOTEAMENTO ÁGUA CLARA SINAPI - 09/2020 - Mato Grosso
SBC - 10/2020 - Mato Grosso
SICRO3 - 04/2020 - Mato Grosso
SICRO2 - 11/2016 - Mato Grosso

B.D.I.
24,52%

Encargos Sociais
Desonerado: embutido nos preços unitário dos insumos de mão de obra, de acordo com as bases.

Cronograma Físico e Financeiro

Item	Descrição	Total Por Etapa	30 DIAS	60 DIAS	90 DIAS	120 DIAS
1	SERVIÇOS PRELIMINARES	100,00%	100,00%			
2	MOVIMENTO DE TERRA	100,00%	100,00%			
3	PAVIMENTAÇÃO	100,00%	30,00%	50,00%	20,00%	
4	PINTURA E ACABAMENTO	100,00%			100,00%	
5	VEGETAÇÃO/PAISAGISMO	100,00%				100,00%
6	MOBILIÁRIOS	100,00%			50,00%	50,00%
7	INSTALAÇÕES ELÉTRICAS	100,00%	20,00%		30,00%	50,00%
8	SERVIÇOS FINAIS	100,00%				100,00%
Porcentagem			18,0%	14,99%	29,17%	37,84%
Custo			41.487,40	34.562,03	67.230,59	87.220,95
Porcentagem Acumulado			18,0%	32,99%	62,16%	100,0%
Custo Acumulado			41.487,39	76.049,42	143.280,01	230.500,96

Cintya Vieira Souto
Setor de Engenharia

MUNICÍPIO CAMPOS DE JÚLIO -MT
CNPJ: 01.614.516/0001-99



Obra
PRAÇA LOTEAMENTO ÁGUA CLARA

Bancos
SINAPI - 09/2020 - Mato Grosso
SBC - 10/2020 - Mato Grosso
SIGRO3 - 04/2020 - Mato Grosso
SICRO2 - 11/2016 - Mato Grosso

B.D.I.
24,52%

Encargos Sociais
Desonerado: embutido nos
preços unitário dos insumos de
mão de obra, de acordo com as
bases.

Planilha Orçamentária Analítica

1									4.219,83	
SERVIÇOS PRELIMINARES										
1.1	Código	Banco	Descrição	Tipo	Und	Quant.	Valor Unit	Total		
Composição	PMCJ-001	Próprio	PLACA DE OBRA EM CHAPA GALVANIZADA FIXADA EM ESTRUTURA DE MADEIRA	CANT - CANTEIRO DE OBRAS	m²	1,0000000	376,28	376,28		
Composição Auxiliar	88262	SINAPI	CARPINTEIRO DE FORMAS COM ENCARGOS COMPLEMENTARES	SEDI - SERVIÇOS DIVERSOS	H	1,0000000	17,64	17,64		
Composição Auxiliar	88316	SINAPI	SERVEnte COM ENCARGOS COMPLEMENTARES	SEDI - SERVIÇOS DIVERSOS	H	2,0000000	14,37	28,74		
Composição Auxiliar	94962	SINAPI	CONCRETO MAGRO PARA LASTRO, TRAÇO 1:4,5:4,5 (CIMENTO/ AREIA MÉDIA/ BRITA 1) - PREPARO MECÂNICO COM BETONEIRA 400 L. AF_07/2016	FUES - FUNDAÇÕES E ESTRUTURAS	m³	0,0100000	262,19	2,62		
Insumo	00004813	SINAPI	PLACA DE OBRA (PARA CONSTRUCAO CIVIL) EM CHAPA GALVANIZADA *N. 22*, ADESIVADA, DE *2,0 X 1,125* M	Material	m²	1,0000000	300,00	300,00		
Insumo	00004491	SINAPI	PONTALETE DE MADEIRA NAO APARELHADA *7,5 X 7,5* CM (3 X 3 ") PINUS, MISTA OU EQUIVALENTE DA REGIAO	Material	M	4,0000000	5,75	23,00		
Insumo	00005075	SINAPI	PREGO DE ACO POLIDO COM CABECA 18 X 30 (2 3/4 X 10)	Material	KG	0,1100000	11,49	1,26		
Insumo	00004417	SINAPI	SARRAFO DE MADEIRA NAO APARELHADA *2,5 X 7* CM, MACARANDUBA, ANGELIM OU EQUIVALENTE DA REGIAO	Material	M	1,0000000	3,02	3,02		
				MO sem LS =>		32,52	LS =>	0,00	MO com LS =>	32,52
				Valor do BDI =>		92,26			Valor com BDI =>	468,54
						Quant. =>	3,0000000	Preço Total =>	1.405,62	
1.2	Código	Banco	Descrição	Tipo	Und	Quant.	Valor Unit	Total		
Composição	PMCJ-002	Próprio	LIGAÇÃO DE ÁGUA INCLUSO CAVALETE E HIDROMETRO - DAE CAMPOS DE JULIO	ASTU - ASSENTAMENTO DE TUBOS E PECAS	UN	1,0000000	140,00	140,00		
Insumo	00000001	Próprio	LIGAÇÃO DE ÁGUA INCLUSO CAVALETE E HIDROMETRO - DAE CJ	Serviços	UN	1,0000000	140,00	140,00		
				MO sem LS =>		0,00	LS =>	0,00	MO com LS =>	0,00
				Valor do BDI =>		34,32			Valor com BDI =>	174,32
						Quant. =>	4,0000000	Preço Total =>	697,28	
1.3	Código	Banco	Descrição	Tipo	Und	Quant.	Valor Unit	Total		
Composição	PMCJ-003	Próprio	BARRAÇÃO PARA DEPÓSITO (3,30 x 4,30) CHAPA DE MADEIRA COMPENSADA RESINADA E TELHA DE FIBROCIMENTO	ASTU - ASSENTAMENTO DE TUBOS E PECAS	UN	1,0000000	1.700,08	1.700,08		
Composição Auxiliar	88316	SINAPI	SERVEnte COM ENCARGOS COMPLEMENTARES	SEDI - SERVIÇOS DIVERSOS	H	4,0210600	14,37	57,78		

MUNICIPIO CAMPOS DE JÚLIO -MT
CNPJ: 01.614.516/0001-99

Composição Auxiliar	88262	SINAPI	CARPINTEIRO DE FORMAS COM ENCARGOS COMPLEMENTARES	SEDI - SERVIÇOS DIVERSOS	H	1,3488000	17,64	23,79		
Composição Auxiliar	88323	SINAPI	TELHADISTA COM ENCARGOS COMPLEMENTARES	SEDI - SERVIÇOS DIVERSOS	H	0,3155200	18,81	5,93		
Composição Auxiliar	95240	SINAPI	LASTRO DE CONCRETO MAGRO, APLICADO EM PISOS OU RADIERS, ESPESSURA DE 3 CM. AF_07/2016	FUES - FUNDAÇÕES E ESTRUTURAS	m²	20,0000000	12,35	247,00		
Composição Auxiliar	91926	SINAPI	CABO DE COBRE FLEXÍVEL ISOLADO, 2,5 MM², ANTI-CHAMA 450/750 V, PARA CIRCUITOS TERMINAIS - FORNECIMENTO E INSTALAÇÃO. AF_12/2015	INEL - INSTALAÇÃO ELÉTRICA/ELETRIFICAÇÃO E ILUMINAÇÃO EXTERNA	M	10,0000000	2,78	27,80		
Composição Auxiliar	97589	SINAPI	LUMINÁRIA TIPO PLAFON EM PLÁSTICO, DE SOBREPOR, COM 1 LÂMPADA FLUORESCENTE DE 15 W, SEM REATOR - FORNECIMENTO E INSTALAÇÃO. AF_02/2020	INEL - INSTALAÇÃO ELÉTRICA/ELETRIFICAÇÃO E ILUMINAÇÃO EXTERNA	UN	2,0000000	25,14	50,28		
Composição Auxiliar	91981	SINAPI	INTERRUPTOR BIPOLAR (1 MÓDULO), 10A/250V, INCLUINDO SUPORTE E PLACA - FORNECIMENTO E INSTALAÇÃO. AF_09/2017	INEL - INSTALAÇÃO ELÉTRICA/ELETRIFICAÇÃO E ILUMINAÇÃO EXTERNA	UN	1,0000000	28,28	28,28		
Insumo	00004496	SINAPI	CAIBRO DE MADEIRA NAO APARELHADA 5 X 5 CM, CEDRINHO OU EQUIVALENTE DA REGIAO	Material	M	19,5000000	3,89	75,85		
Insumo	00001350	SINAPI	!EM PROCESSO DE DESATIVACAO! CHAPA DE MADEIRA COMPENSADA RESINADA PARA FORMA DE CONCRETO, DE *2,2 X 1,1* M, E = 10 MM	Material	UN	16,0000000	39,49	631,84		
Insumo	00007190	SINAPI	TELHA DE FIBROCIMENTO ONDULADA E = 4 MM, DE 1,22 X 0,50 M (SEM AMIANTO)	Material	UN	11,0000000	7,48	82,28		
Insumo	00007191	SINAPI	TELHA DE FIBROCIMENTO ONDULADA E = 4 MM, DE 2,44 X 0,50 M (SEM AMIANTO)	Material	UN	11,0000000	15,08	165,88		
Insumo	00004425	SINAPI	VIGA DE MADEIRA NAO APARELHADA 6 X 12 CM, MACARANDUBA, ANGELIM OU EQUIVALENTE DA REGIAO	Material	M	5,0000000	11,13	55,65		
Insumo	00004417	SINAPI	SARRAFO DE MADEIRA NAO APARELHADA *2,5 X 7* CM, MACARANDUBA, ANGELIM OU EQUIVALENTE DA REGIAO	Material	M	60,0000000	3,02	181,20		
Insumo	00005085	SINAPI	CADEADO SIMPLES, EM LATAO MACICO CROMADO, LARGURA DE 35 MM, HASTE DE ACO TEMPERADO, CEMENTADO (NAO LONGA), INCLUI 2 CHAVES	Material	UN	1,0000000	18,48	18,48		
Insumo	00005086	SINAPI	CORRENTE DE ELO CURTO COMUM, SOLDADA, GALVANIZADA, ESPESSURA DO ELO = 1/2" (12,5 MM)	Material	KG	0,5000000	27,13	13,56		
Insumo	00002433	SINAPI	DOBRADICA EM ACO/FERRO, 3" X 2 1/2", E= 1,2 A 1,8 MM, SEM ANEL, CROMADO OU ZINCADO, TAMPA CHATA, COM PARAFUSOS	Material	UN	3,0000000	6,54	19,62		
Insumo	00020247	SINAPI	PREGO DE ACO POLIDO COM CABECA 15 X 15 (1 1/4 X 13)	Material	KG	1,0000000	12,72	12,72		
Insumo	00005061	SINAPI	PREGO DE ACO POLIDO COM CABECA 18 X 27 (2 1/2 X 10)	Material	KG	0,1900000	11,30	2,14		
					MO sem LS =>	169,01	LS =>	0,00	MO com LS =>	169,01
					Valor do BDI =>	416,85			Valor com BDI =>	2.116,93
					Quant. =>	1,0000000	Preço Total =>	2.116,93		

2	MOVIMENTO DE TERRA								4.854,49
2.1	Código	Banco	Descrição	Tipo	Und	Quant.	Valor Unit	Total	
Composição	97083	SINAPI	COMPACTAÇÃO MECÂNICA DE SOLO PARA EXECUÇÃO DE RADIER, COM COMPACTADOR DE SOLOS A PERCUSSÃO. AF_09/2017	FUES - FUNDAÇÕES E ESTRUTURAS	m²	1,0000000	2,21	2,21	

MUNICÍPIO CAMPOS DE JÚLIO -MT
CNPJ: 01.614.516/0001-99

Composição Auxiliar	95265	SINAPI	COMPACTADOR DE SOLOS DE PERCUSÃO (SOQUETE) COM MOTOR A GASOLINA, POTÊNCIA 3 CV - CHI DIURNO. AF_09/2016	CHOR - CUSTOS HORÁRIOS DE MÁQUINAS E EQUIPAMENTOS	CHI	0,0420000	0,63	0,02		
Composição Auxiliar	95264	SINAPI	COMPACTADOR DE SOLOS DE PERCUSÃO (SOQUETE) COM MOTOR A GASOLINA, POTÊNCIA 3 CV - CHP DIURNO. AF_09/2016	CHOR - CUSTOS HORÁRIOS DE MÁQUINAS E EQUIPAMENTOS	CHP	0,0250000	5,37	0,13		
Composição Auxiliar	88309	SINAPI	PEDREIRO COM ENCARGOS COMPLEMENTARES	SEDI - SERVIÇOS DIVERSOS	H	0,0450000	17,76	0,79		
Composição Auxiliar	88316	SINAPI	SERVENTE COM ENCARGOS COMPLEMENTARES	SEDI - SERVIÇOS DIVERSOS	H	0,0890000	14,37	1,27		
					MO sem LS =>	1,43	LS =>	0,00	MO com LS =>	1,43
					Valor do BDI =>	0,54			Valor com BDI =>	2,75
					Quant. =>	1.463,8500000	Preço Total =>	4.025,58		

2.2	Código	Banco	Descrição	Tipo	Und	Quant.	Valor Unit	Total		
Composição	93358	SINAPI	ESCAVAÇÃO MANUAL DE VALA COM PROFUNDIDADE MENOR OU IGUAL A 1,30 M. AF_03/2016	MOVT - MOVIMENTO DE TERRA	m³	1,0000000	56,84	56,84		
Composição Auxiliar	88316	SINAPI	SERVENTE COM ENCARGOS COMPLEMENTARES	SEDI - SERVIÇOS DIVERSOS	H	3,9560000	14,37	56,84		
					MO sem LS =>	38,13	LS =>	0,00	MO com LS =>	38,13
					Valor do BDI =>	13,93			Valor com BDI =>	70,77
					Quant. =>	8,5000000	Preço Total =>	601,54		

2.3	Código	Banco	Descrição	Tipo	Und	Quant.	Valor Unit	Total		
Composição	96995	SINAPI	REATERRO MANUAL APILOADO COM SOQUETE. AF_10/2017	MOVT - MOVIMENTO DE TERRA	m³	1,0000000	34,46	34,46		
Composição Auxiliar	88316	SINAPI	SERVENTE COM ENCARGOS COMPLEMENTARES	SEDI - SERVIÇOS DIVERSOS	H	2,3986000	14,37	34,46		
					MO sem LS =>	23,12	LS =>	0,00	MO com LS =>	23,12
					Valor do BDI =>	8,44			Valor com BDI =>	42,90
					Quant. =>	5,3000000	Preço Total =>	227,37		

3	PAVIMENTAÇÃO								69.124,06
3.1	Código	Banco	Descrição	Tipo	Und	Quant.	Valor Unit	Total	
Composição	94991	SINAPI	EXECUÇÃO DE PASSEIO (CALÇADA) OU PISO DE CONCRETO COM CONCRETO MOLDADO IN LOCO, USINADO, ACABAMENTO CONVENCIONAL, NÃO ARMADO. AF_07/2016	PISO - PISOS	m³	1,0000000	537,13	537,13	
Composição Auxiliar	88262	SINAPI	CARPINTEIRO DE FORMAS COM ENCARGOS COMPLEMENTARES	SEDI - SERVIÇOS DIVERSOS	H	2,2560000	17,64	39,79	
Composição Auxiliar	88309	SINAPI	PEDREIRO COM ENCARGOS COMPLEMENTARES	SEDI - SERVIÇOS DIVERSOS	H	0,2600000	17,76	4,61	
Composição Auxiliar	88316	SINAPI	SERVENTE COM ENCARGOS COMPLEMENTARES	SEDI - SERVIÇOS DIVERSOS	H	2,5160000	14,37	36,15	
Insumo	00034492	SINAPI	CONCRETO USINADO BOMBEAVEL, CLASSE DE RESISTENCIA C20, COM BRITA 0 E 1, SLUMP = 100 +/- 20 MM, EXCLUI SERVICO DE BOMBEAMENTO (NBR 8953)	Material	m³	1,2130000	362,17	439,31	

MUNICIPIO CAMPOS DE JÚLIO -MT
CNPJ: 01.614.516/0001-99

Insumo	00004517	SINAPI	SARRAFO DE MADEIRA NAO APARELHADA *2,5 X 7,5* CM (1 X 3 ") PINUS, MISTA OU EQUIVALENTE DA REGIAO	Material	M	2,0000000	2,06	4,12		
Insumo	00004460	SINAPI	SARRAFO DE MADEIRA NAO APARELHADA *2,5 X 10 CM, MACARANDUBA, ANGELIM OU EQUIVALENTE DA REGIAO	Material	M	2,5000000	5,26	13,15		
				MO sem LS =>		56,69	LS =>	0,00	MO com LS =>	56,69
				Valor do BDI =>		131,70			Valor com BDI =>	668,83
						Quant. =>	87,8200000	Preço Total =>	58.736,65	

3.3	Código	Banco	Descrição	Tipo	Und	Quant.	Valor Unit	Total		
Composição	94263	SINAPI	GUIA (MEIO-FIO) CONCRETO, MOLDADA IN LOCO EM TRECHO RETO COM EXTRUSORA, 13 CM BASE X 22 CM ALTURA. AF_06/2016	DROP - DRENAGEM/OBRAS DE CONTENÇÃO / POÇOS DE VISITA E CAIXAS	M	1,0000000	24,33	24,33		
Composição Auxiliar	92960	SINAPI	MÁQUINA EXTRUSORA DE CONCRETO PARA GUIAS E SARJETAS, MOTOR A DIESEL, POTÊNCIA 14 CV - CHP DIURNO. AF_12/2015	CHOR - CUSTOS HORÁRIOS DE MÁQUINAS E EQUIPAMENTOS	CHP	0,0140000	14,19	0,19		
Composição Auxiliar	92961	SINAPI	MÁQUINA EXTRUSORA DE CONCRETO PARA GUIAS E SARJETAS, MOTOR A DIESEL, POTÊNCIA 14 CV - CHI DIURNO. AF_12/2015	CHOR - CUSTOS HORÁRIOS DE MÁQUINAS E EQUIPAMENTOS	CHI	0,0720000	4,34	0,31		
Composição Auxiliar	88631	SINAPI	ARGAMASSA TRAÇO 1:4 (EM VOLUME DE CIMENTO E AREIA MÉDIA ÚMIDA), PREPARO MANUAL. AF_08/2019	SEDI - SERVIÇOS DIVERSOS	m³	0,0020000	393,55	0,78		
Composição Auxiliar	88309	SINAPI	PEDREIRO COM ENCARGOS COMPLEMENTARES	SEDI - SERVIÇOS DIVERSOS	H	0,2210000	17,76	3,92		
Composição Auxiliar	88243	SINAPI	AJUDANTE ESPECIALIZADO COM ENCARGOS COMPLEMENTARES	SEDI - SERVIÇOS DIVERSOS	H	0,0870000	17,15	1,49		
Composição Auxiliar	88316	SINAPI	SERVENTE COM ENCARGOS COMPLEMENTARES	SEDI - SERVIÇOS DIVERSOS	H	0,4420000	14,37	6,35		
Insumo	00034492	SINAPI	CONCRETO USINADO BOMBEAVEL, CLASSE DE RESISTENCIA C20, COM BRITA 0 E 1, SLUMP = 100 +/- 20 MM, EXCLUI SERVICO DE BOMBEAMENTO (NBR 8953)	Material	m³	0,0300000	362,17	10,86		
Insumo	00000370	SINAPI	AREIA MEDIA - POSTO JAZIDA/FORNECEDOR (RETIRADO NA JAZIDA, SEM TRANSPORTE)	Material	m³	0,0070000	62,50	0,43		
				MO sem LS =>		8,35	LS =>	0,00	MO com LS =>	8,35
				Valor do BDI =>		5,96			Valor com BDI =>	30,29
						Quant. =>	1,0000000	Preço Total =>	30,29	

3.4	Código	Banco	Descrição	Tipo	Und	Quant.	Valor Unit	Total
Composição	94264	SINAPI	GUIA (MEIO-FIO) CONCRETO, MOLDADA IN LOCO EM TRECHO CURVO COM EXTRUSORA, 13 CM BASE X 22 CM ALTURA. AF_06/2016	DROP - DRENAGEM/OBRAS DE CONTENÇÃO / POÇOS DE VISITA E CAIXAS	M	1,0000000	26,91	26,91
Composição Auxiliar	92960	SINAPI	MÁQUINA EXTRUSORA DE CONCRETO PARA GUIAS E SARJETAS, MOTOR A DIESEL, POTÊNCIA 14 CV - CHP DIURNO. AF_12/2015	CHOR - CUSTOS HORÁRIOS DE MÁQUINAS E EQUIPAMENTOS	CHP	0,0210000	14,19	0,29
Composição Auxiliar	92961	SINAPI	MÁQUINA EXTRUSORA DE CONCRETO PARA GUIAS E SARJETAS, MOTOR A DIESEL, POTÊNCIA 14 CV - CHI DIURNO. AF_12/2015	CHOR - CUSTOS HORÁRIOS DE MÁQUINAS E EQUIPAMENTOS	CHI	0,1030000	4,34	0,44
Composição Auxiliar	88631	SINAPI	ARGAMASSA TRAÇO 1:4 (EM VOLUME DE CIMENTO E AREIA MÉDIA ÚMIDA), PREPARO MANUAL. AF_08/2019	SEDI - SERVIÇOS DIVERSOS	m³	0,0020000	393,55	0,78
Composição Auxiliar	88309	SINAPI	PEDREIRO COM ENCARGOS COMPLEMENTARES	SEDI - SERVIÇOS DIVERSOS	H	0,2580000	17,76	4,58

MUNICÍPIO CAMPOS DE JÚLIO -MT
CNPJ: 01.614.516/0001-99

Composição Auxiliar	88243	SINAPI	AJUDANTE ESPECIALIZADO COM ENCARGOS COMPLEMENTARES	SEDI - SERVIÇOS DIVERSOS	H	0,1240000	17,15	2,12	
Composição Auxiliar	88316	SINAPI	SERVENTE COM ENCARGOS COMPLEMENTARES	SEDI - SERVIÇOS DIVERSOS	H	0,5160000	14,37	7,41	
Insumo	00034492	SINAPI	CONCRETO USINADO BOMBEAVEL, CLASSE DE RESISTENCIA C20, COM BRITA 0 E 1, SLUMP = 100 +/- 20 MM, EXCLUI SERVICO DE BOMBEAMENTO (NBR 8953)	Material	m³	0,0300000	362,17	10,86	
Insumo	00000370	SINAPI	AREIA MEDIA - POSTO JAZIDA/FORNECEDOR (RETIRADO NA JAZIDA, SEM TRANSPORTE)	Material	m³	0,0070000	62,50	0,43	
				MO sem LS =>	10,00	LS =>	0,00	MO com LS =>	10,00
				Valor do BDI =>	6,59			Valor com BDI =>	33,50
						Quant. =>	221,8000000	Preço Total =>	7.430,30

3.5	Código	Banco	Descrição	Tipo	Und	Quant.	Valor Unit	Total	
Composição	PMCJ-008	Próprio	PISO PODOTÁTIL ALERTA/DIRECIONAL DE CONCRETO 40CM X 40CM INCLUSIVE ASSENTAMENTO COM ARGAMASSA	PAVI - PAVIMENTAÇÃO	M²	1,0000000	55,51	55,51	
Composição Auxiliar	88309	SINAPI	PEDREIRO COM ENCARGOS COMPLEMENTARES	SEDI - SERVIÇOS DIVERSOS	H	0,1900000	17,76	3,37	
Composição Auxiliar	88316	SINAPI	SERVENTE COM ENCARGOS COMPLEMENTARES	SEDI - SERVIÇOS DIVERSOS	H	0,1900000	14,37	2,73	
Insumo	00000371	SINAPI	ARGAMASSA INDUSTRIALIZADA MULTIUSO, PARA REVESTIMENTO INTERNO E EXTERNO E ASSENTAMENTO DE BLOCOS DIVERSOS	Material	KG	1,1500000	0,71	0,81	
Insumo	00036178	SINAPI	PISO PODOTATIL DE CONCRETO - DIRECIONAL E ALERTA, *40 X 40 X 2,5* CM	Material	UN	5,0000000	9,72	48,60	
				MO sem LS =>	4,29	LS =>	0,00	MO com LS =>	4,29
				Valor do BDI =>	13,61			Valor com BDI =>	69,12
						Quant. =>	23,0600000	Preço Total =>	1.593,90

3.6	Código	Banco	Descrição	Tipo	Und	Quant.	Valor Unit	Total
Composição	94965	SINAPI	CONCRETO FCK = 25MPA, TRAÇO 1:2,3:2,7 (CIMENTO/ AREIA MÉDIA/ BRITA 1) - PREPARO MECÂNICO COM BETONEIRA 400 L. AF_07/2016	FUES - FUNDAÇÕES E ESTRUTURAS	m³	1,0000000	334,52	334,52
Composição Auxiliar	88830	SINAPI	BETONEIRA CAPACIDADE NOMINAL DE 400 L, CAPACIDADE DE MISTURA 280 L, MOTOR ELÉTRICO TRIFÁSICO POTÊNCIA DE 2 CV, SEM CARREGADOR - CHP DIURNO. AF_10/2014	CHOR - CUSTOS HORÁRIOS DE MÁQUINAS E EQUIPAMENTOS	CHP	0,7500000	1,52	1,14
Composição Auxiliar	88831	SINAPI	BETONEIRA CAPACIDADE NOMINAL DE 400 L, CAPACIDADE DE MISTURA 280 L, MOTOR ELÉTRICO TRIFÁSICO POTÊNCIA DE 2 CV, SEM CARREGADOR - CHI DIURNO. AF_10/2014	CHOR - CUSTOS HORÁRIOS DE MÁQUINAS E EQUIPAMENTOS	CHI	0,7100000	0,27	0,19
Composição Auxiliar	88377	SINAPI	OPERADOR DE BETONEIRA ESTACIONÁRIA/MISTURADOR COM ENCARGOS COMPLEMENTARES	SEDI - SERVIÇOS DIVERSOS	H	1,4600000	12,88	18,80
Composição Auxiliar	88316	SINAPI	SERVENTE COM ENCARGOS COMPLEMENTARES	SEDI - SERVIÇOS DIVERSOS	H	2,3100000	14,37	33,19
Insumo	00000370	SINAPI	AREIA MEDIA - POSTO JAZIDA/FORNECEDOR (RETIRADO NA JAZIDA, SEM TRANSPORTE)	Material	m³	0,7230000	62,50	45,18
Insumo	00001379	SINAPI	CIMENTO PORTLAND COMPOSTO CP II-32	Material	KG	362,6600000	0,52	188,58

MUNICIPIO CAMPOS DE JÚLIO -MT
CNPJ: 01.614.516/0001-99

Insumo	00004721	SINAPI	PEDRA BRITADA N. 1 (9,5 a 19 MM) POSTO PEDREIRA/FORNECEDOR, SEM FRETE	Material	m³	0,5930000	80,00	47,44	
				MO sem LS =>	35,22	LS =>	0,00	MO com LS =>	35,22
				Valor do BDI =>	82,02			Valor com BDI =>	416,54
						Quant. =>	3,2000000	Preço Total =>	1.332,92

4			PINTURA E ACABAMENTO					13.045,86	
4.1	Código	Banco	Descrição	Tipo	Und	Quant.	Valor Unit	Total	
Composição	84665	SINAPI	PINTURA ACRILICA PARA SINALIZAÇÃO HORIZONTAL EM PISO CIMENTADO	PINT - PINTURAS	m²	1,0000000	16,66	16,66	
Composição Auxiliar	88310	SINAPI	PINTOR COM ENCARGOS COMPLEMENTARES	SEDI - SERVIÇOS DIVERSOS	H	0,5000000	18,88	9,44	
Composição Auxiliar	88316	SINAPI	SERVENTE COM ENCARGOS COMPLEMENTARES	SEDI - SERVIÇOS DIVERSOS	H	0,3300000	14,37	4,74	
Insumo	00007343	SINAPI	TINTA A BASE DE RESINA ACRILICA, PARA SINALIZACAO HORIZONTAL VIARIA (NBR 11862)	Material	L	0,3500000	7,11	2,48	
				MO sem LS =>	9,64	LS =>	0,00	MO com LS =>	9,64
				Valor do BDI =>	4,08			Valor com BDI =>	20,74
						Quant. =>	228,7400000	Preço Total =>	4.744,06

4.2	Código	Banco	Descrição	Tipo	Und	Quant.	Valor Unit	Total	
Composição	74245/001	SINAPI	PINTURA ACRILICA EM PISO CIMENTADO DUAS DEMAOS	PINT - PINTURAS	m²	1,0000000	12,52	12,52	
Composição Auxiliar	88310	SINAPI	PINTOR COM ENCARGOS COMPLEMENTARES	SEDI - SERVIÇOS DIVERSOS	H	0,3500000	18,88	6,60	
Composição Auxiliar	88316	SINAPI	SERVENTE COM ENCARGOS COMPLEMENTARES	SEDI - SERVIÇOS DIVERSOS	H	0,2500000	14,37	3,59	
Insumo	00007348	SINAPI	TINTA ACRILICA PREMIUM PARA PISO	Material	L	0,1700000	13,72	2,33	
				MO sem LS =>	6,93	LS =>	0,00	MO com LS =>	6,93
				Valor do BDI =>	3,06			Valor com BDI =>	15,58
						Quant. =>	532,8500000	Preço Total =>	8.301,80

5			VEGETAÇÃO/PAISAGISMO					29.540,37	
5.1	Código	Banco	Descrição	Tipo	Und	Quant.	Valor Unit	Total	
Composição	98504	SINAPI	PLANTIO DE GRAMA EM PLACAS. AF_05/2018	URBA - URBANIZAÇÃO	m²	1,0000000	8,62	8,62	
Composição Auxiliar	88441	SINAPI	JARDINEIRO COM ENCARGOS COMPLEMENTARES	SEDI - SERVIÇOS DIVERSOS	H	0,0391000	17,19	0,67	
Composição Auxiliar	88316	SINAPI	SERVENTE COM ENCARGOS COMPLEMENTARES	SEDI - SERVIÇOS DIVERSOS	H	0,1564000	14,37	2,24	
Insumo	00003324	SINAPI	GRAMA BATATAIS EM PLACAS, SEM PLANTIO	Material	m²	1,0000000	5,71	5,71	
				MO sem LS =>	1,98	LS =>	0,00	MO com LS =>	1,98
				Valor do BDI =>	2,11			Valor com BDI =>	10,73

MUNICÍPIO CAMPOS DE JÚLIO -MT
CNPJ: 01.614.516/0001-99

Quant. => 881,6000000 Preço Total => 9.459,56

5.2	Código	Banco	Descrição	Tipo	Und	Quant.	Valor Unit	Total		
Composição	98511	SINAPI	PLANTIO DE ÁRVORE ORNAMENTAL COM ALTURA DE MUDA MAIOR QUE 2,00 M E MENOR OU IGUAL A 4,00 M. AF_05/2018	URBA - URBANIZAÇÃO	UN	1,0000000	150,43	150,43		
Composição Auxiliar	88441	SINAPI	JARDINEIRO COM ENCARGOS COMPLEMENTARES	SEDI - SERVIÇOS DIVERSOS	H	0,2600000	17,19	4,46		
Composição Auxiliar	88316	SINAPI	SERVENTE COM ENCARGOS COMPLEMENTARES	SEDI - SERVIÇOS DIVERSOS	H	1,0401000	14,37	14,94		
Insumo	00000359	SINAPI	MUDA DE ARVORE ORNAMENTAL, OITI/AROEIRA SALSA/ANGICO/IPE/JACARANDA OU EQUIVALENTE DA REGIAO, H= *2* M	Material	UN	1,0000000	131,03	131,03		
					MO sem LS =>	13,24	LS =>	0,00	MO com LS =>	13,24
					Valor do BDI =>	36,88			Valor com BDI =>	187,31
						Quant. =>	15,0000000	Preço Total =>	2.809,65	

5.3	Código	Banco	Descrição	Tipo	Und	Quant.	Valor Unit	Total		
Composição	98516	SINAPI	PLANTIO DE PALMEIRA COM ALTURA DE MUDA MENOR OU IGUAL A 2,00 M. AF_05/2018	URBA - URBANIZAÇÃO	UN	1,0000000	281,19	281,19		
Composição Auxiliar	91634	SINAPI	GUINDAUTO HIDRÁULICO, CAPACIDADE MÁXIMA DE CARGA 6500 KG, MOMENTO MÁXIMO DE CARGA 5,8 TM, ALCANCE MÁXIMO HORIZONTAL 7,60 M, INCLUSIVE CAMINHÃO TOCO PBT 9.700 KG, POTÊNCIA DE 160 CV - CHP DIURNO. AF_08/2015	CHOR - CUSTOS HORÁRIOS DE MÁQUINAS E EQUIPAMENTOS	CHP	0,2999000	124,21	37,25		
Composição Auxiliar	91635	SINAPI	GUINDAUTO HIDRÁULICO, CAPACIDADE MÁXIMA DE CARGA 6500 KG, MOMENTO MÁXIMO DE CARGA 5,8 TM, ALCANCE MÁXIMO HORIZONTAL 7,60 M, INCLUSIVE CAMINHÃO TOCO PBT 9.700 KG, POTÊNCIA DE 160 CV - CHI DIURNO. AF_08/2015	CHOR - CUSTOS HORÁRIOS DE MÁQUINAS E EQUIPAMENTOS	CHI	1,2252000	27,11	33,21		
Composição Auxiliar	88441	SINAPI	JARDINEIRO COM ENCARGOS COMPLEMENTARES	SEDI - SERVIÇOS DIVERSOS	H	1,0905000	17,19	18,74		
Composição Auxiliar	88316	SINAPI	SERVENTE COM ENCARGOS COMPLEMENTARES	SEDI - SERVIÇOS DIVERSOS	H	4,3620000	14,37	62,68		
Insumo	00038641	SINAPI	MUDA DE PALMEIRA, ARECA, H= *1,50* CM	Material	UN	1,0000000	129,31	129,31		
					MO sem LS =>	73,89	LS =>	0,00	MO com LS =>	73,89
					Valor do BDI =>	68,94			Valor com BDI =>	350,13
						Quant. =>	11,0000000	Preço Total =>	3.851,43	

5.4	Código	Banco	Descrição	Tipo	Und	Quant.	Valor Unit	Total
Composição	98509	SINAPI	PLANTIO DE ARBUSTO OU CERCA VIVA. AF_05/2018	URBA - URBANIZAÇÃO	UN	1,0000000	55,33	55,33
Composição Auxiliar	88441	SINAPI	JARDINEIRO COM ENCARGOS COMPLEMENTARES	SEDI - SERVIÇOS DIVERSOS	H	0,0255000	17,19	0,43
Composição Auxiliar	88316	SINAPI	SERVENTE COM ENCARGOS COMPLEMENTARES	SEDI - SERVIÇOS DIVERSOS	H	0,1018000	14,37	1,46

MUNICIPIO CAMPOS DE JÚLIO -MT
CNPJ: 01.614.516/0001-99

Insumo	00000365	SINAPI	MUDA DE ARBUSTO FOLHAGEM, SANSO-DO-CAMPO OU EQUIVALENTE DA REGIAO, H= *50 A 70* CM	Material	UN	1,0000000	53,44	53,44		
				MO sem LS =>		1,29	LS =>	0,00	MO com LS =>	1,29
				Valor do BDI =>		13,56			Valor com BDI =>	68,89
					Quant. =>	48,0000000			Preço Total =>	3.306,72

5.5	Código	Banco	Descrição	Tipo	Und	Quant.	Valor Unit	Total		
Composição	98505	SINAPI	PLANTIO DE FORRAÇÃO. AF_05/2018	URBA - URBANIZAÇÃO	m²	1,0000000	78,93	78,93		
Composição Auxiliar	88441	SINAPI	JARDINEIRO COM ENCARGOS COMPLEMENTARES	SEDI - SERVIÇOS DIVERSOS	H	0,0528000	17,19	0,90		
Composição Auxiliar	88316	SINAPI	SERVENTE COM ENCARGOS COMPLEMENTARES	SEDI - SERVIÇOS DIVERSOS	H	0,2110000	14,37	3,03		
Insumo	00000360	SINAPI	MUDA DE RASTEIRA/FORRACAO, AMENDOIM RASTEIRO/ONZE HORAS/AZULZINHA/IMPATIENS OU EQUIVALENTE DA REGIAO	Material	UN	25,0000000	3,00	75,00		
				MO sem LS =>		2,68	LS =>	0,00	MO com LS =>	2,68
				Valor do BDI =>		19,35			Valor com BDI =>	98,28
					Quant. =>	102,9000000			Preço Total =>	10.113,01

6	MOBILIÁRIOS								45.692,26	
6.1	Código	Banco	Descrição	Tipo	Und	Quant.	Valor Unit	Total		
Composição	PM CJ-010	Próprio	PERGOLADO EM MADEIRA COM PILARES QUADRADOS - PADRÃO PM CJ	SEDI - SERVIÇOS DIVERSOS	UN	1,0000000	4.170,01	4.170,01		
Composição Auxiliar	88273	SINAPI	MARCENEIRO COM ENCARGOS COMPLEMENTARES	SEDI - SERVIÇOS DIVERSOS	H	24,0000000	17,94	430,56		
Composição Auxiliar	88243	SINAPI	AJUDANTE ESPECIALIZADO COM ENCARGOS COMPLEMENTARES	SEDI - SERVIÇOS DIVERSOS	H	24,0000000	17,15	411,60		
Composição Auxiliar	88316	SINAPI	SERVENTE COM ENCARGOS COMPLEMENTARES	SEDI - SERVIÇOS DIVERSOS	H	6,0000000	14,37	86,22		
Composição Auxiliar	93358	SINAPI	ESCAVAÇÃO MANUAL DE VALA COM PROFUNDIDADE MENOR OU IGUAL A 1,30 M. AF_03/2016	MOVT - MOVIMENTO DE TERRA	m³	0,5200000	56,84	29,55		
Composição Auxiliar	94965	SINAPI	CONCRETO FCK = 25MPA, TRAÇO 1:2,3:2,7 (CIMENTO/ AREIA MÉDIA/ BRITA 1) - PREPARO MECÂNICO COM BETONEIRA 400 L. AF_07/2016	FUES - FUNDAÇÕES E ESTRUTURAS	m³	0,5200000	334,52	173,95		
Composição Auxiliar	40905	SINAPI	VERNIZ SINTETICO EM MADEIRA, DUAS DEMAOS	PINT - PINTURAS	m²	45,0000000	18,93	851,85		
Insumo	00035272	SINAPI	VIGA DE MADEIRA NAO APARELHADA *6 X 20* CM, MACARANDUBA, ANGELIM OU EQUIVALENTE DA REGIAO	Material	M	72,7000000	19,91	1.447,45		
Insumo	00035276	SINAPI	PILAR DE MADEIRA NAO APARELHADA *20 X 20* CM, MACARANDUBA, ANGELIM OU EQUIVALENTE DA REGIAO	Material	M	9,0000000	74,71	672,39		
Insumo	00004337	SINAPI	PORCA ZINCADA, QUADRADA, DIAMETRO 5/8"	Material	UN	4,0000000	1,70	6,80		
Insumo	00039027	SINAPI	PREGO DE ACO POLIDO COM CABECA 19 X 36 (3 1/4 X 9)	Material	KG	2,0000000	11,48	22,96		
Insumo	00000429	SINAPI	PARAFUSO M16 EM ACO GALVANIZADO, COMPRIMENTO = 300 MM, DIAMETRO = 16 MM, ROSCA DUPLA	Material	UN	4,0000000	9,17	36,68		
				MO sem LS =>		1.072,86	LS =>	0,00	MO com LS =>	1.072,86

MUNICIPIO CAMPOS DE JÚLIO -MT
CNPJ: 01.614.516/0001-99

Valor do BDI => 1.022,48
Quant. => 6,0000000 Valor com BDI => 5.192,49
Preço Total => 31.154,94

6.2	Código	Banco	Descrição	Tipo	Und	Quant.	Valor Unit	Total		
Composição	PMCJ-012	Próprio	FORNECIMENTO E INSTALAÇÃO DE BANCO DE MADEIRA PLASTICA IP - IN BRASIL 1,50M LARGURA	SEDI - SERVIÇOS DIVERSOS	UN	1,0000000	55,60	55,60		
Composição Auxiliar	88316	SINAPI	SERVENTE COM ENCARGOS COMPLEMENTARES	SEDI - SERVIÇOS DIVERSOS	H	0,8000000	14,37	11,49		
Composição Auxiliar	88629	SINAPI	ARGAMASSA TRAÇO 1:3 (EM VOLUME DE CIMENTO E AREIA MÉDIA ÚMIDA), PREPARO MANUAL. AF_08/2019	SEDI - SERVIÇOS DIVERSOS	m³	0,1000000	441,15	44,11		
Insumo	00000004	Próprio	BANCO DE MADEIRA PLASTICA IP - IN BRASIL 1,50M LARGURA	Equipamento	UN	0,0000000	576,50	0,00		
				MO sem LS =>		15,97	LS =>	0,00	MO com LS =>	15,97
				Valor do BDI =>		13,63			Valor com BDI =>	69,23
						Quant. =>	12,0000000	Preço Total =>	830,76	

6.3	Código	Banco	Descrição	Tipo	Und	Quant.	Valor Unit	Total		
Composição	PMCJ-011	Próprio	FORNECIMENTO E INSTALAÇÃO DE LIXEIRA PLASTICA 65 L IP - IN BRASIL COM SUPORTE H E TAMPA	SEDI - SERVIÇOS DIVERSOS	UN	1,0000000	889,02	889,02		
Composição Auxiliar	88316	SINAPI	SERVENTE COM ENCARGOS COMPLEMENTARES	SEDI - SERVIÇOS DIVERSOS	H	0,4000000	14,37	5,74		
Composição Auxiliar	88629	SINAPI	ARGAMASSA TRAÇO 1:3 (EM VOLUME DE CIMENTO E AREIA MÉDIA ÚMIDA), PREPARO MANUAL. AF_08/2019	SEDI - SERVIÇOS DIVERSOS	m³	0,0500000	441,15	22,05		
Insumo	00000002	Próprio	LIXEIRA DE MADEIRA PLÁSTICA 65 LITROS - 50CM DE ALTURA PARA RECICLAGEM	Equipamento	UN	1,0000000	572,63	572,63		
Insumo	00000003	Próprio	SUPORTE PARA LIXEIRA PRETO - IN BRASIL TIPO H	Equipamento	UN	1,0000000	288,60	288,60		
				MO sem LS =>		7,98	LS =>	0,00	MO com LS =>	7,98
				Valor do BDI =>		217,98			Valor com BDI =>	1.107,00
						Quant. =>	4,0000000	Preço Total =>	4.428,00	

6.4	Código	Banco	Descrição	Tipo	Und	Quant.	Valor Unit	Total
Composição	PMCJ-009	Próprio	KIT DE MESA DE CONCRETO CONCRETO POLIDO COM 4 BANCOS CIRCULARES	SEDI - SERVIÇOS DIVERSOS	UN	1,0000000	931,44	931,44
Composição Auxiliar	88309	SINAPI	PEDREIRO COM ENCARGOS COMPLEMENTARES	SEDI - SERVIÇOS DIVERSOS	H	0,4400000	17,76	7,81
Composição Auxiliar	88316	SINAPI	SERVENTE COM ENCARGOS COMPLEMENTARES	SEDI - SERVIÇOS DIVERSOS	H	0,4400000	14,37	6,32
Composição Auxiliar	88296	SINAPI	OPERADOR DE GUINDASTE COM ENCARGOS COMPLEMENTARES	SEDI - SERVIÇOS DIVERSOS	H	0,4400000	13,04	5,73
Composição Auxiliar	92264	SINAPI	FABRICAÇÃO DE FÔRMA PARA PILARES E ESTRUTURAS SIMILARES, EM CHAPA DE MADEIRA COMPENSADA PLASTIFICADA, E = 18 MM. AF_09/2020	FUES - FUNDAÇÕES E ESTRUTURAS	m²	1,6500000	120,07	198,11
Composição Auxiliar	93358	SINAPI	ESCAVAÇÃO MANUAL DE VALA COM PROFUNDIDADE MENOR OU IGUAL A 1,30 M. AF_03/2016	MOVT - MOVIMENTO DE TERRA	m³	0,6300000	56,84	35,80
Composição Auxiliar	96995	SINAPI	REATERRO MANUAL APILOADO COM SOQUETE. AF_10/2017	MOVT - MOVIMENTO DE TERRA	m³	0,1900000	34,46	6,54

MUNICIPIO CAMPOS DE JÚLIO -MT

CNPJ: 01.614.516/0001-99

Composição Auxiliar	93402	SINAPI	GUINDAUTO HIDRÁULICO, CAPACIDADE MÁXIMA DE CARGA 3300 KG, MOMENTO MÁXIMO DE CARGA 5,8 TM, ALCANCE MÁXIMO HORIZONTAL 7,60 M, INCLUSIVE CAMINHÃO TOCO PBT 16.000 KG, POTÊNCIA DE 189 CV - CHP DIURNO. AF_03/2016	CHOR - CUSTOS HORÁRIOS DE MÁQUINAS E EQUIPAMENTOS	CHP	0,7500000	138,91	104,18	
Insumo	00034496	SINAPI	CONCRETO USINADO BOMBEAVEL, CLASSE DE RESISTENCIA C40, COM BRITA 0 E 1, SLUMP = 100 +/- 20 MM, EXCLUI SERVICO DE BOMBEAMENTO (NBR 8953)	Material	m³	1,1500000	414,35	476,50	
Insumo	00002692	SINAPI	DESMOLDANTE PROTETOR PARA FORMAS DE MADEIRA, DE BASE OLEOSA EMULSIONADA EM AGUA	Material	L	0,1600000	4,84	0,77	
Insumo	00000124	SINAPI	ADITIVO ACELERADOR DE PEGA E ENDURECIMENTO PARA ARGAMASSAS E CONCRETOS, LIQUIDO E ISENTO DE CLORETOS	Material	L	0,2600000	12,32	3,20	
Insumo	00025974	SINAPI	CIMENTO PORTLAND ESTRUTURAL BRANCO CPB-32	Material	KG	0,2000000	1,77	0,35	
Insumo	00001379	SINAPI	CIMENTO PORTLAND COMPOSTO CP II-32	Material	KG	0,2000000	0,52	0,10	
Insumo	00011964	SINAPI	PARAFUSO DE ACO TIPO CHUMBADOR PARABOLT, DIAMETRO 3/8", COMPRIMENTO 75 MM	Material	UN	16,0000000	1,59	25,44	
Insumo	00037591	SINAPI	SUPORTE MAO-FRANCESA EM ACO, ABAS IGUAIS 40 CM, CAPACIDADE MINIMA 70 KG, BRANCO	Material	UN	4,0000000	12,87	51,48	
Insumo	00006085	SINAPI	SELADOR ACRILICO PAREDES INTERNAS/EXTERNAS	Material	L	0,3200000	3,89	1,24	
Insumo	00010478	SINAPI	VERNIZ POLIURETANO BRILHANTE PARA MADEIRA, COM FILTRO SOLAR, USO INTERNO E EXTERNO	Material	L	0,3200000	24,61	7,87	
				MO sem LS =>	85,94	LS =>	0,00	MO com LS =>	85,94
				Valor do BDI =>	228,38			Valor com BDI =>	1.159,82
						Quant. =>	8,0000000	Preço Total =>	9.278,56

7			INSTALAÇÕES ELÉTRICAS					58.379,29
7.1	Código	Banco	Descrição	Tipo	Und	Quant.	Valor Unit	Total
Composição	100621	SINAPI	POSTE DE AÇO CONICO CONTÍNUO CURVO DUPLO, FLANGEADO, H=9M, INCLUSIVE LUMINÁRIAS, SEM LÂMPADAS - FORNECIMENTO E INSTALACAO. AF_11/2019	INEL - INSTALAÇÃO ELÉTRICA/ELETRIFICAÇÃO E ILUMINAÇÃO EXTERNA	UN	1,0000000	2.157,28	2.157,28
Composição Auxiliar	5928	SINAPI	GUINDAUTO HIDRÁULICO, CAPACIDADE MÁXIMA DE CARGA 6200 KG, MOMENTO MÁXIMO DE CARGA 11,7 TM, ALCANCE MÁXIMO HORIZONTAL 9,70 M, INCLUSIVE CAMINHÃO TOCO PBT 16.000 KG, POTÊNCIA DE 189 CV - CHP DIURNO. AF_06/2014	CHOR - CUSTOS HORÁRIOS DE MÁQUINAS E EQUIPAMENTOS	CHP	0,1800000	141,21	25,41
Composição Auxiliar	88264	SINAPI	ELETRICISTA COM ENCARGOS COMPLEMENTARES	SEDI - SERVIÇOS DIVERSOS	H	3,0250000	18,38	55,59
Composição Auxiliar	88247	SINAPI	AUXILIAR DE ELETRICISTA COM ENCARGOS COMPLEMENTARES	SEDI - SERVIÇOS DIVERSOS	H	0,9310000	14,33	13,34
Insumo	00000863	SINAPI	CABO DE COBRE NU 35 MM2 MEIO-DURO	Material	M	9,0000000	20,25	182,25
Insumo	00039746	SINAPI	CHUMBADOR DE ACO, 1" X 600 MM, PARA POSTES DE ACO COM BASE, INCLUSO PORCA E ARRUELA	Material	UN	4,0000000	174,02	696,08
Insumo	00003798	SINAPI	LUMINARIA ABERTA P/ ILUMINACAO PUBLICA, TIPO X-57 PETERCO OU EQUIV	Material	UN	2,0000000	47,85	95,70

MUNICÍPIO CAMPOS DE JÚLIO -MT
CNPJ: 01.614.516/0001-99

Insumo	00014163	SINAPI	POSTE CONICO CONTINUO EM ACO GALVANIZADO, CURVO, BRACO DUPLO, FLANGEADO, H = 9 M, DIAMETRO INFERIOR = *135* MM	Material	UN	1,0000000	1.088,91	1.088,91		
				MO sem LS =>		52,06	LS =>	0,00	MO com LS =>	52,06
				Valor do BDI =>		528,96			Valor com BDI =>	2.686,24
					Quant. =>	9,0000000			Preço Total =>	24.176,16

7.2	Código	Banco	Descrição	Tipo	Und	Quant.	Valor Unit	Total		
Composição	PMCJ-014	Próprio	LUMINÁRIA LEL 100W TENSAÕ 100 A 250V TEMP 4000 A 5000 K	INEL - INSTALAÇÃO ELÉTRICA/ELETRIFICAÇÃO E SEDI - SERVIÇOS DIVERSOS	UN	1,0000000	715,92	715,92		
Composição Auxiliar	88264	SINAPI	ELETRICISTA COM ENCARGOS COMPLEMENTARES	SEDI - SERVIÇOS DIVERSOS	H	0,1600000	18,38	2,94		
Composição Auxiliar	88247	SINAPI	AUXILIAR DE ELETRICISTA COM ENCARGOS COMPLEMENTARES	SEDI - SERVIÇOS DIVERSOS	H	0,0690000	14,33	0,98		
Insumo	00000006	Próprio	88247	Equipamento	LUMINÁRIA LED 100W	1,0000000	712,00	712,00		
				MO sem LS =>		2,82	LS =>	0,00	MO com LS =>	2,82
				Valor do BDI =>		175,54			Valor com BDI =>	891,46
					Quant. =>	18,0000000			Preço Total =>	16.046,28

7.3	Código	Banco	Descrição	Tipo	Und	Quant.	Valor Unit	Total		
Composição	93011	SINAPI	ELETRODUTO RÍGIDO ROSCÁVEL, PVC, DN 85 MM (3") - FORNECIMENTO E INSTALAÇÃO. AF_12/2015	INEL - INSTALAÇÃO ELÉTRICA/ELETRIFICAÇÃO E SEDI - SERVIÇOS DIVERSOS	M	1,0000000	24,31	24,31		
Composição Auxiliar	88264	SINAPI	ELETRICISTA COM ENCARGOS COMPLEMENTARES	SEDI - SERVIÇOS DIVERSOS	H	0,1710000	18,38	3,14		
Composição Auxiliar	88247	SINAPI	AUXILIAR DE ELETRICISTA COM ENCARGOS COMPLEMENTARES	SEDI - SERVIÇOS DIVERSOS	H	0,1710000	14,33	2,45		
Insumo	00002686	SINAPI	ELETRODUTO DE PVC RIGIDO ROSCAVEL DE 3 ", SEM LUVA	Material	M	1,1000000	17,02	18,72		
				MO sem LS =>		3,94	LS =>	0,00	MO com LS =>	3,94
				Valor do BDI =>		5,96			Valor com BDI =>	30,27
					Quant. =>	141,8000000			Preço Total =>	4.292,28

7.4	Código	Banco	Descrição	Tipo	Und	Quant.	Valor Unit	Total
Composição	91931	SINAPI	CABO DE COBRE FLEXÍVEL ISOLADO, 6 MM², ANTI-CHAMA 0,6/1,0 KV, PARA CIRCUITOS TERMINAIS - FORNECIMENTO E INSTALAÇÃO. AF_12/2015	INEL - INSTALAÇÃO ELÉTRICA/ELETRIFICAÇÃO E ILUMINAÇÃO EXTERNA	M	1,0000000	6,92	6,92
Composição Auxiliar	88264	SINAPI	ELETRICISTA COM ENCARGOS COMPLEMENTARES	SEDI - SERVIÇOS DIVERSOS	H	0,0520000	18,38	0,95
Composição Auxiliar	88247	SINAPI	AUXILIAR DE ELETRICISTA COM ENCARGOS COMPLEMENTARES	SEDI - SERVIÇOS DIVERSOS	H	0,0520000	14,33	0,74
Insumo	00000994	SINAPI	CABO DE COBRE, FLEXIVEL, CLASSE 4 OU 5, ISOLACAO EM PVC/A, ANTICHAMA BWF-B, COBERTURA PVC-ST1, ANTICHAMA BWF-B, 1 CONDUTOR, 0,6/1 KV, SECAO NOMINAL 6 MM2	Material	M	1,1900000	4,37	5,20
Insumo	00021127	SINAPI	FITA ISOLANTE ADESIVA ANTICHAMA, USO ATE 750 V, EM ROLO DE 19 MM X 5 M	Material	UN	0,0090000	3,74	0,03

MUNICIPIO CAMPOS DE JÚLIO -MT
CNPJ: 01.614.516/0001-99

MO sem LS => 1,19 LS => 0,00 MO com LS => 1,19
Valor do BDI => 1,69 Valor com BDI => 8,61
Quant. => 912,4000000 Preço Total => 7.855,76

7.5	Código	Banco	Descrição	Tipo	Und	Quant.	Valor Unit	Total		
Composição	83463	SINAPI	QUADRO DE DISTRIBUICAO DE ENERGIA EM CHAPA DE ACO GALVANIZADO, PARA 12 DISJUNTORES TERMOMAGNETICOS MONOPOLARES, COM BARRAMENTO TRIFASICO E NEUTRO - FORNECIMENTO E INSTALACAO	INEL - INSTALAÇÃO ELÉTRICA/ELETRIFICAÇÃO E ILUMINAÇÃO EXTERNA	UN	1,0000000	361,75	361,75		
Composição Auxiliar	88264	SINAPI	ELETRICISTA COM ENCARGOS COMPLEMENTARES	SEDI - SERVIÇOS DIVERSOS	H	2,0000000	18,38	36,76		
Composição Auxiliar	88247	SINAPI	AUXILIAR DE ELETRICISTA COM ENCARGOS COMPLEMENTARES	SEDI - SERVIÇOS DIVERSOS	H	2,0000000	14,33	28,66		
Insumo	00013393	SINAPI	QUADRO DE DISTRIBUICAO COM BARRAMENTO TRIFASICO, DE EMBUTIR, EM CHAPA DE ACO GALVANIZADO, PARA 12 DISJUNTORES DIN, 100 A	Material	UN	1,0000000	296,33	296,33		
					MO sem LS =>	46,18	LS =>	0,00	MO com LS =>	46,18
					Valor do BDI =>	88,70			Valor com BDI =>	450,45
							Quant. =>	1,0000000	Preço Total =>	450,45

7.6	Código	Banco	Descrição	Tipo	Und	Quant.	Valor Unit	Total		
Composição	72344	SINAPI	CONTATOR TRIPOLAR I NOMINAL 36A - FORNECIMENTO E INSTALACAO INCLUSIVE ELETROTÉCNICO	INEL - INSTALAÇÃO ELÉTRICA/ELETRIFICAÇÃO E	UN	1,0000000	416,84	416,84		
Composição Auxiliar	88264	SINAPI	ELETRICISTA COM ENCARGOS COMPLEMENTARES	SEDI - SERVIÇOS DIVERSOS	H	3,8000000	18,38	69,84		
Composição Auxiliar	88247	SINAPI	AUXILIAR DE ELETRICISTA COM ENCARGOS COMPLEMENTARES	SEDI - SERVIÇOS DIVERSOS	H	3,8000000	14,33	54,45		
Composição Auxiliar	88266	SINAPI	ELETROTÉCNICO COM ENCARGOS COMPLEMENTARES	SEDI - SERVIÇOS DIVERSOS	H	0,5000000	18,45	9,22		
Insumo	00001620	SINAPI	CONTATOR TRIPOLAR, CORRENTE DE *38* A, TENSÃO NOMINAL DE *500* V, CATEGORIA AC-2 E AC-3	Material	UN	1,0000000	283,33	283,33		
					MO sem LS =>	94,55	LS =>	0,00	MO com LS =>	94,55
					Valor do BDI =>	102,20			Valor com BDI =>	519,04
							Quant. =>	1,0000000	Preço Total =>	519,04

7.7	Código	Banco	Descrição	Tipo	Und	Quant.	Valor Unit	Total		
Composição	101632	SINAPI	RELÉ FOTOELÉTRICO PARA COMANDO DE ILUMINAÇÃO EXTERNA 1000 W - FORNECIMENTO E INSTALAÇÃO. AF_08/2020	INEL - INSTALAÇÃO ELÉTRICA/ELETRIFICAÇÃO E	UN	1,0000000	20,91	20,91		
Composição Auxiliar	88264	SINAPI	ELETRICISTA COM ENCARGOS COMPLEMENTARES	SEDI - SERVIÇOS DIVERSOS	H	0,0168000	18,38	0,30		
Composição Auxiliar	88247	SINAPI	AUXILIAR DE ELETRICISTA COM ENCARGOS COMPLEMENTARES	SEDI - SERVIÇOS DIVERSOS	H	0,0168000	14,33	0,24		
Insumo	00021127	SINAPI	FITA ISOLANTE ADESIVA ANTICHAMA, USO ATE 750 V, EM ROLO DE 19 MM X 5 M	Material	UN	0,0210000	3,74	0,07		
Insumo	00002510	SINAPI	RELE FOTOELETRICO INTERNO E EXTERNO BIVOLT 1000 W, DE CONECTOR, SEM BASE	Material	UN	1,0000000	20,30	20,30		
					MO sem LS =>	0,37	LS =>	0,00	MO com LS =>	0,37

MUNICÍPIO CAMPOS DE JÚLIO -MT
CNPJ: 01.614.516/0001-99

Valor do BDI => 5,12 Valor com BDI => 26,03
Quant. => 1,0000000 Preço Total => 26,03

7.8	Código	Banco	Descrição	Tipo	Und	Quant.	Valor Unit	Total		
Composição	74166/001	SINAPI	CAIXA DE INSPEÇÃO EM CONCRETO PRÉ-MOLDADO DN 60CM COM TAMPA H= 60CM - FORNECIMENTO E INSTALACAO	INHI - INSTALAÇÕES HIDROSANITÁRIAS	UN	1,0000000	210,81	210,81		
Composição Auxiliar	88248	SINAPI	AUXILIAR DE ENCANADOR OU BOMBEIRO HIDRÁULICO COM ENCARGOS COMPLEMENTARES	SEDI - SERVIÇOS DIVERSOS	H	1,0000000	13,87	13,87		
Composição Auxiliar	88309	SINAPI	PEDREIRO COM ENCARGOS COMPLEMENTARES	SEDI - SERVIÇOS DIVERSOS	H	1,5000000	17,76	26,64		
Composição Auxiliar	88267	SINAPI	ENCANADOR OU BOMBEIRO HIDRÁULICO COM ENCARGOS COMPLEMENTARES	SEDI - SERVIÇOS DIVERSOS	H	1,0000000	17,79	17,79		
Composição Auxiliar	88316	SINAPI	SERVENTE COM ENCARGOS COMPLEMENTARES	SEDI - SERVIÇOS DIVERSOS	H	1,5000000	14,37	21,55		
Insumo	00000370	SINAPI	AREIA MEDIA - POSTO JAZIDA/FORNECEDOR (RETIRADO NA JAZIDA, SEM TRANSPORTE)	Material	m³	0,0020000	62,50	0,12		
Insumo	00001379	SINAPI	CIMENTO PORTLAND COMPOSTO CP II-32	Material	KG	2,0000000	0,52	1,04		
Insumo	00003279	SINAPI	CAIXA INSPECAO, CONCRETO PRE MOLDADO, CIRCULAR, COM TAMPA, D = 60* CM, H= 60* CM	Material	UN	1,0000000	129,80	129,80		
					MO sem LS =>	56,77	LS =>	0,00	MO com LS =>	56,77
					Valor do BDI =>	51,69			Valor com BDI =>	262,50
					Quant. =>	2,0000000	Preço Total =>	525,00		

7.9	Código	Banco	Descrição	Tipo	Und	Quant.	Valor Unit	Total		
Composição	83446	SINAPI	CAIXA DE PASSAGEM 30X30X40 COM TAMPA E DRENO BRITA	INEL - INSTALAÇÃO ELÉTRICA/ELETRIFICAÇÃO E SEDI - SERVIÇOS DIVERSOS	UN	1,0000000	166,24	166,24		
Composição Auxiliar	88309	SINAPI	PEDREIRO COM ENCARGOS COMPLEMENTARES	SEDI - SERVIÇOS DIVERSOS	H	1,6789000	17,76	29,81		
Composição Auxiliar	88316	SINAPI	SERVENTE COM ENCARGOS COMPLEMENTARES	SEDI - SERVIÇOS DIVERSOS	H	4,4832000	14,37	64,42		
Insumo	00043059	SINAPI	ACO CA-60, 4,2 MM, OU 5,0 MM, OU 6,0 MM, OU 7,0 MM, VERGALHAO	Material	KG	2,1560000	6,17	13,30		
Insumo	00000370	SINAPI	AREIA MEDIA - POSTO JAZIDA/FORNECEDOR (RETIRADO NA JAZIDA, SEM TRANSPORTE)	Material	m³	0,0653000	62,50	4,08		
Insumo	00001358	SINAPI	CHAPA DE MADEIRA COMPENSADA RESINADA PARA FORMA DE CONCRETO, DE *2,2 X 1,1* M, E = 17 MM	Material	m²	0,0600000	26,82	1,60		
Insumo	00001379	SINAPI	CIMENTO PORTLAND COMPOSTO CP II-32	Material	KG	18,5084000	0,52	9,62		
Insumo	00001106	SINAPI	CAL HIDRATADA CH-I PARA ARGAMASSAS	Material	KG	3,0096000	0,69	2,07		
Insumo	00004722	SINAPI	PEDRA BRITADA N. 3 (38 A 50 MM) POSTO PEDREIRA/FORNECEDOR, SEM FRETE	Material	m³	0,0040000	80,00	0,32		
Insumo	00004721	SINAPI	PEDRA BRITADA N. 1 (9,5 a 19 MM) POSTO PEDREIRA/FORNECEDOR, SEM FRETE	Material	m³	0,0365000	80,00	2,92		
Insumo	00007258	SINAPI	TIJOLO CERAMICO MACICO COMUM *5 X 10 X 20* CM (L X A X C)	Material	UN	60,4800000	0,63	38,10		
					MO sem LS =>	64,98	LS =>	0,00	MO com LS =>	64,98
					Valor do BDI =>	40,76			Valor com BDI =>	207,00

MUNICIPIO CAMPOS DE JÚLIO -MT
CNPJ: 01.614.516/0001-99

Quant. => 9,0000000 Preço Total => 1.863,00

7.10	Código	Banco	Descrição	Tipo	Und	Quant.	Valor Unit	Total		
Composição	74130/004	SINAPI	DISJUNTOR TERMOMAGNETICO TRIPOLAR PADRAO NEMA (AMERICANO) 10 A 50A 240V, FORNECIMENTO E INSTALACAO	INEL - INSTALAÇÃO ELÉTRICA/ELETRIFICAÇÃO E SEDI - SERVIÇOS DIVERSOS	UN	1,0000000	78,66	78,66		
Composição Auxiliar	88264	SINAPI	ELETRICISTA COM ENCARGOS COMPLEMENTARES	SEDI - SERVIÇOS DIVERSOS	H	0,4000000	18,38	7,35		
Composição Auxiliar	88247	SINAPI	AUXILIAR DE ELETRICISTA COM ENCARGOS COMPLEMENTARES	SEDI - SERVIÇOS DIVERSOS	H	0,4000000	14,33	5,73		
Insumo	00002392	SINAPI	DISJUNTOR TIPO NEMA, TRIPOLAR 10 ATE 50A, TENSAO MAXIMA DE 415 V	Material	UN	1,0000000	65,58	65,58		
					MO sem LS =>	9,22	LS =>	0,00	MO com LS =>	9,22
					Valor do BDI =>	19,28			Valor com BDI =>	97,94
						Quant. =>	2,0000000	Preço Total =>	195,88	

7.11	Código	Banco	Descrição	Tipo	Und	Quant.	Valor Unit	Total		
Composição	74130/005	SINAPI	DISJUNTOR TERMOMAGNETICO TRIPOLAR PADRAO NEMA (AMERICANO) 60 A 100A 240V, FORNECIMENTO E INSTALACAO	INEL - INSTALAÇÃO ELÉTRICA/ELETRIFICAÇÃO E SEDI - SERVIÇOS DIVERSOS	UN	1,0000000	105,48	105,48		
Composição Auxiliar	88264	SINAPI	ELETRICISTA COM ENCARGOS COMPLEMENTARES	SEDI - SERVIÇOS DIVERSOS	H	0,4000000	18,38	7,35		
Composição Auxiliar	88247	SINAPI	AUXILIAR DE ELETRICISTA COM ENCARGOS COMPLEMENTARES	SEDI - SERVIÇOS DIVERSOS	H	0,4000000	14,33	5,73		
Insumo	00002373	SINAPI	DISJUNTOR TIPO NEMA, TRIPOLAR 60 ATE 100 A, TENSAO MAXIMA DE 415 V	Material	UN	1,0000000	92,40	92,40		
					MO sem LS =>	9,22	LS =>	0,00	MO com LS =>	9,22
					Valor do BDI =>	25,86			Valor com BDI =>	131,34
						Quant. =>	1,0000000	Preço Total =>	131,34	

7.12	Código	Banco	Descrição	Tipo	Und	Quant.	Valor Unit	Total		
Composição	PMCJ-017	Próprio	HASTE DE ATERRAMENTO 5/8 PARA SPDA - FORNECIMENTO E INSTALAÇÃO	INEL - INSTALAÇÃO ELÉTRICA/ELETRIFICAÇÃO E SEDI - SERVIÇOS DIVERSOS	UN	1,0000000	49,10	49,10		
Composição Auxiliar	88264	SINAPI	ELETRICISTA COM ENCARGOS COMPLEMENTARES	SEDI - SERVIÇOS DIVERSOS	H	0,0179900	18,38	0,33		
Composição Auxiliar	96985	SINAPI	HASTE DE ATERRAMENTO 5/8 PARA SPDA - FORNECIMENTO E INSTALAÇÃO. AF_12/2017	INEL - INSTALAÇÃO ELÉTRICA/ELETRIFICAÇÃO E SEDI - SERVIÇOS DIVERSOS	UN	1,0000000	45,26	45,26		
Insumo	00000425	SINAPI	GRAMPO METALICO TIPO OLHAL PARA HASTE DE ATERRAMENTO DE 5/8", CONDUTOR DE *10* A 50 MM2	Material	UN	1,0000000	3,51	3,51		
					MO sem LS =>	6,07	LS =>	0,00	MO com LS =>	6,07
					Valor do BDI =>	12,03			Valor com BDI =>	61,13
						Quant. =>	11,0000000	Preço Total =>	672,43	

7.13	Código	Banco	Descrição	Tipo	Und	Quant.	Valor Unit	Total
Composição	PMCJ-015	Próprio	DISPOSITIVO DPS CLASSE II, 1 POLO, TENSAO MAXIMA DE 175 V, CORRENTE MAXIMA DE *45* KA (TIPO AC)	INEL - INSTALAÇÃO ELÉTRICA/ELETRIFICAÇÃO E SEDI - SERVIÇOS DIVERSOS	UN	1,0000000	81,56	81,56
Composição Auxiliar	88264	SINAPI	ELETRICISTA COM ENCARGOS COMPLEMENTARES	SEDI - SERVIÇOS DIVERSOS	H	0,0179900	18,38	0,33

MUNICÍPIO CAMPOS DE JÚLIO -MT

CNPJ: 01.614.516/0001-99

Insumo	00039467	SINAPI	DISPOSITIVO DPS CLASSE II, 1 POLO, TENSAO MAXIMA DE 175 V, CORRENTE MAXIMA DE *45* KA (TIPO AC)	Material	UN	1,0000000	81,23	81,23		
				MO sem LS =>		0,24	LS =>	0,00	MO com LS =>	0,24
				Valor do BDI =>		19,99			Valor com BDI =>	101,55
					Quant. =>	3,0000000			Preço Total =>	304,65

7.14	Código	Banco	Descrição	Tipo	Und	Quant.	Valor Unit	Total		
Composição	PMCJ-016	Próprio	DISPOSITIVO DR, 4 POLOS, SENSIBILIDADE DE 30 MA, CORRENTE DE 25 A, TIPO AC	ASTU - ASSENTAMENTO DE TUBOS E PECAS	UN	1,0000000	132,67	132,67		
Composição Auxiliar	88264	SINAPI	ELETRICISTA COM ENCARGOS COMPLEMENTARES	SEDI - SERVIÇOS DIVERSOS	H	0,0179900	18,38	0,33		
Insumo	00039455	SINAPI	DISPOSITIVO DR, 4 POLOS, SENSIBILIDADE DE 30 MA, CORRENTE DE 25 A, TIPO AC	Material	UN	1,0000000	132,34	132,34		
				MO sem LS =>		0,24	LS =>	0,00	MO com LS =>	0,24
				Valor do BDI =>		32,53			Valor com BDI =>	165,20
					Quant. =>	3,0000000			Preço Total =>	495,60

7.15	Código	Banco	Descrição	Tipo	Und	Quant.	Valor Unit	Total		
Composição	PMCJ-018	Próprio	MURETA DE ALVENARIA PARA CAIXA DE MEDIÇÃO INCLUSO REVESTIMENTOS	PARE - PAREDES/PAINAIS	UN	1,0000000	662,86	662,86		
Composição Auxiliar	87499	SINAPI	ALVENARIA DE VEDAÇÃO DE BLOCOS CERÂMICOS FURADOS NA HORIZONTAL DE 9X14X19CM (ESPESSURA 9CM) DE PAREDES COM ÁREA LÍQUIDA MENOR QUE 6M² SEM VÃOS E ARGAMASSA DE ASSENTAMENTO COM PREPARO EM BETONEIRA. AF_06/2014	PARE - PAREDES/PAINAIS	m²	2,7000000	79,20	213,84		
Composição Auxiliar	87894	SINAPI	CHAPISCO APLICADO EM ALVENARIA (SEM PRESENÇA DE VÃOS) E ESTRUTURAS DE CONCRETO DE FACHADA, COM COLHER DE PEDREIRO. ARGAMASSA TRAÇO 1:3 COM PREPARO EM BETONEIRA 400L. AF_06/2014	REVE - REVESTIMENTO E TRATAMENTO DE SUPERFÍCIES	m²	5,6300000	4,53	25,50		
Composição Auxiliar	87775	SINAPI	EMBOÇO OU MASSA ÚNICA EM ARGAMASSA TRAÇO 1:2:8, PREPARO MECÂNICO COM BETONEIRA 400 L, APLICADA MANUALMENTE EM PANOS DE FACHADA COM PRESENÇA DE VÃOS, ESPESSURA DE 25 MM. AF_06/2014	REVE - REVESTIMENTO E TRATAMENTO DE SUPERFÍCIES	m²	5,6300000	38,39	216,13		
Composição Auxiliar	88423	SINAPI	APLICAÇÃO MANUAL DE PINTURA COM TINTA TEXTURIZADA ACRÍLICA EM PAREDES EXTERNAS DE CASAS, UMA COR. AF_06/2014	PINT - PINTURAS	m²	5,6300000	16,21	91,26		
Composição Auxiliar	94965	SINAPI	CONCRETO FCK = 25MPA, TRAÇO 1:2,3:2,7 (CIMENTO/ AREIA MÉDIA/ BRITA 1) - PREPARO MECÂNICO COM BETONEIRA 400 L. AF_07/2016	FUES - FUNDAÇÕES E ESTRUTURAS	m³	0,1900000	334,52	63,55		
Composição Auxiliar	92777	SINAPI	ARMAÇÃO DE PILAR OU VIGA DE UMA ESTRUTURA CONVENCIONAL DE CONCRETO ARMADO EM UMA EDIFICAÇÃO TÉRREA OU SOBRADO UTILIZANDO AÇO CA-50 DE 8,0 MM - MONTAGEM. AF_12/2015	FUES - FUNDAÇÕES E ESTRUTURAS	KG	4,7500000	11,07	52,58		
				MO sem LS =>		245,05	LS =>	0,00	MO com LS =>	245,05
				Valor do BDI =>		162,53			Valor com BDI =>	825,39
					Quant. =>	1,0000000			Preço Total =>	825,39

MUNICIPIO CAMPOS DE JÚLIO -MT
CNPJ: 01.614.516/0001-99

8	SERVIÇOS FINAIS							5.644,80	
8.1	Código	Banco	Descrição	Tipo	Und	Quant.	Valor Unit	Total	
Composição	PMCJ-007	Próprio	LIMPEZA FINAL DA OBRA	ASTU - ASSENTAMENTO DE TUBOS E PECAS	M²	1,0000000	2,25	2,25	
Composição Auxiliar	88316	SINAPI	SERVENTE COM ENCARGOS COMPLEMENTARES	SEDI - SERVIÇOS DIVERSOS	H	0,1400000	14,37	2,01	
Insumo	00000003	SINAPI	ACIDO MURIATICO, DILUICAO 10% A 12% PARA USO EM LIMPEZA	Material	L	0,0500000	4,99	0,24	
				MO sem LS =>	1,34	LS =>	0,00	MO com LS =>	1,34
				Valor do BDI =>	0,55			Valor com BDI =>	2,80
						Quant. =>	2.016,0000000	Preço Total =>	5.644,80

Total sem BDI 185.132,38
Total do BDI 45.368,58
Total Geral 230.500,96

Cintya Vieira Souto
Setor de Engenharia

MUNICIPIO CAMPOS DE JÚLIO -MT

CNPJ: 01.614.516/0001-99



LOTEAMENTO ÁGUA CLARA

Bancos
SINAPI - 09/2020 -
Mato Grosso
SBC - 10/2020 - Mato
Grosso
SICRO3 - 04/2020 -
Mato Grosso

B.D.I.
24,52%

Encargos Sociais

Desonerado: embutido nos preços unitário dos insumos de mão de obra, de acordo com as bases.

Planilha Orçamentária Resumida

Item	Descrição	Total	Peso (%)
1	SERVIÇOS PRELIMINARES	4.219,83	1,83 %
2	MOVIMENTO DE TERRA	4.854,49	2,11 %
3	PAVIMENTAÇÃO	69.124,06	29,99 %
4	PINTURA E ACABAMENTO	13.045,86	5,66 %
5	VEGETAÇÃO/PAISAGISMO	29.540,37	12,82 %
6	MOBILIÁRIOS	45.692,26	19,82 %
7	INSTALAÇÕES ELÉTRICAS	58.379,29	25,33 %
8	SERVIÇOS FINAIS	5.644,80	2,45 %

Total sem BDI	185.132,38
Total do BDI	45.368,58
Total Geral	230.500,96

Cintya Vieira Souto
 Setor de Engenharia

MUNICÍPIO CAMPOS DE JÚLIO -MT
CNPJ: 01.614.516/0001-99



Obra
PRAÇA LOTEAMENTO ÁGUA CLARA

Bancos
SINAPI - 09/2020 - Mato Grosso
SBC - 10/2020 - Mato Grosso
SICRO3 - 04/2020 - Mato Grosso

B.D.I.
24,52%

Encargos Sociais
Desonerado: embutido nos preços unitários dos insumos de mão de obra, de acordo com as bases.

Planilha Orçamentária Sintética

Item	Código	Banco	Descrição	Und	Quant.	Valor Unit	Valor Unit com BDI	Total	Peso (%)
1			SERVIÇOS PRELIMINARES					4.219,83	1,83 %
1.1	PMCJ-001	Próprio	PLACA DE OBRA EM CHAPA GALVANIZADA FIXADA EM ESTRUTURA DE MADEIRA	m ²	3	376,28	468,54	1.405,62	0,61 %
1.2	PMCJ-002	Próprio	LIGAÇÃO DE ÁGUA INCLUSO CAVALETE E HIDROMETRO - DAE CAMPOS DE JULIO	UN	4	140,00	174,32	697,28	0,30 %
1.3	PMCJ-003	Próprio	BARRAÇÃO PARA DEPÓSITO (3,30 x 4,30) CHAPA DE MADEIRA COMPENSADA RESINADA E TELHA DE FIBROCIMENTO	UN	1	1.700,08	2.116,93	2.116,93	0,92 %
2			MOVIMENTO DE TERRA					4.854,49	2,11 %
2.1	97083	SINAPI	COMPACTAÇÃO MECÂNICA DE SOLO PARA EXECUÇÃO DE RADIER, COM COMPACTADOR DE SOLOS A PERCUSSÃO. AF_09/2017	m ²	1463,85	2,21	2,75	4.025,58	1,75 %
2.2	93358	SINAPI	ESCAVAÇÃO MANUAL DE VALA COM PROFUNDIDADE MENOR OU IGUAL A 1,30 M. AF_03/2016	m ³	8,5	56,84	70,77	601,54	0,26 %
2.3	96995	SINAPI	REATERRO MANUAL APILOADO COM SOQUETE. AF_10/2017	m ³	5,3	34,46	42,90	227,37	0,10 %
3			PAVIMENTAÇÃO					69.124,06	29,99 %
3.1	94991	SINAPI	EXECUÇÃO DE PASSEIO (CALÇADA) OU PISO DE CONCRETO COM CONCRETO MOLDADO IN LOCO, USINADO, ACABAMENTO CONVENCIONAL, NÃO ARMADO. AF_07/2016	m ³	87,82	537,13	668,83	58.736,65	25,48 %
3.3	94263	SINAPI	GUIA (MEIO-FIO) CONCRETO, MOLDADA IN LOCO EM TRECHO RETO COM EXTRUSORA, 13 CM BASE X 22 CM ALTURA. AF_06/2016	M	1	24,33	30,29	30,29	0,01 %
3.4	94264	SINAPI	GUIA (MEIO-FIO) CONCRETO, MOLDADA IN LOCO EM TRECHO CURVO COM EXTRUSORA, 13 CM BASE X 22 CM ALTURA. AF_06/2016	M	221,8	26,91	33,50	7.430,30	3,22 %
3.5	PMCJ-008	Próprio	PISO PODOTÁTIL ALERTA/DIRECIONAL DE CONCRETO 40CM X 40CM INCLUSIVE ASSENTAMENTO COM ARGAMASSA	M ²	23,06	55,51	69,12	1.593,90	0,69 %
3.6	94965	SINAPI	CONCRETO FCK = 25MPA, TRAÇO 1:2,3:2,7 (CIMENTO/ AREIA MÉDIA/ BRITA 1) - PREPARO MECÂNICO COM BETONEIRA 400 L. AF_07/2016	m ³	3,2	334,52	416,54	1.332,92	0,58 %
4			PINTURA E ACABAMENTO					13.045,86	5,66 %
4.1	84665	SINAPI	PINTURA ACRILICA PARA SINALIZAÇÃO HORIZONTAL EM PISO CIMENTADO	m ²	228,74	16,66	20,74	4.744,06	2,06 %
4.2	74245/001	SINAPI	PINTURA ACRILICA EM PISO CIMENTADO DUAS DEMAOS	m ²	532,85	12,52	15,58	8.301,80	3,60 %

MUNICIPIO CAMPOS DE JÚLIO -MT
CNPJ: 01.614.516/0001-99

5		VEGETAÇÃO/PAISAGISMO						29.540,37	12,82 %
5.1	98504	SINAPI	PLANTIO DE GRAMA EM PLACAS. AF_05/2018	m²	881,6	8,62	10,73	9.459,56	4,10 %
5.2	98511	SINAPI	PLANTIO DE ÁRVORE ORNAMENTAL COM ALTURA DE MUDA MAIOR QUE 2,00 M E MENOR OU IGUAL A 4,00 M. AF_05/2018	UN	15	150,43	187,31	2.809,65	1,22 %
5.3	98516	SINAPI	PLANTIO DE PALMEIRA COM ALTURA DE MUDA MENOR OU IGUAL A 2,00 M. AF_05/2018	UN	11	281,19	350,13	3.851,43	1,67 %
5.4	98509	SINAPI	PLANTIO DE ARBUSTO OU CERCA VIVA. AF_05/2018	UN	48	55,33	68,89	3.306,72	1,43 %
5.5	98505	SINAPI	PLANTIO DE FORRAÇÃO. AF_05/2018	m²	102,9	78,93	98,28	10.113,01	4,39 %
6		MOBILIÁRIOS						45.692,26	19,82 %
6.1	PMCJ-010	Próprio	PERGOLADO EM MADEIRA COM PILARES QUADRADOS - PADRÃO PMCJ	UN	6	4.170,01	5.192,49	31.154,94	13,52 %
6.2	PMCJ-012	Próprio	FORNECIMENTO E INSTALAÇÃO DE BANCO DE MADEIRA PLASTICA IP - IN BRASIL 1,50M LARGURA	UN	12	55,60	69,23	830,76	0,36 %
6.3	PMCJ-011	Próprio	FORNECIMENTO E INSTALAÇÃO DE LIXEIRA PLASTICA 65 L IP - IN BRASIL COM SUPORTE H E TAMPA	UN	4	889,02	1.107,00	4.428,00	1,92 %
6.4	PMCJ-009	Próprio	KIT DE MESA DE CONCRETO CONCRETO POLIDO COM 4 BANCOS CIRCULARES	UN	8	931,44	1.159,82	9.278,56	4,03 %
7		INSTALAÇÕES ELÉTRICAS						58.379,29	25,33 %
7.1	100621	SINAPI	POSTE DE AÇO CONICO CONTÍNUO CURVO DUPLO, FLANGEADO, H=9M, INCLUSIVE LUMINÁRIAS, SEM LÂMPADAS - FORNECIMENTO E INSTALACAO. AF_11/2019	UN	9	2.157,28	2.686,24	24.176,16	10,49 %
7.2	PMCJ-014	Próprio	LUMINÁRIA LEL 100W TENSAO 100 A 250V TEMP 4000 A 5000 K	UN	18	715,92	891,46	16.046,28	6,96 %
7.3	93011	SINAPI	ELETRODUTO RÍGIDO ROSCÁVEL, PVC, DN 85 MM (3") - FORNECIMENTO E INSTALAÇÃO. AF_12/2015	M	141,8	24,31	30,27	4.292,28	1,86 %
7.4	91931	SINAPI	CABO DE COBRE FLEXÍVEL ISOLADO, 6 MM², ANTI-CHAMA 0,6/1,0 KV, PARA CIRCUITOS TERMINAIS - FORNECIMENTO E INSTALAÇÃO. AF_12/2015	M	912,4	6,92	8,61	7.855,76	3,41 %
7.5	83463	SINAPI	QUADRO DE DISTRIBUICAO DE ENERGIA EM CHAPA DE ACO GALVANIZADO, PARA 12 DISJUNTORES TERMOMAGNETICOS MONOPOLARES, COM BARRAMENTO TRIFASICO E NEUTRO - FORNECIMENTO E INSTALACAO	UN	1	361,75	450,45	450,45	0,20 %
7.6	72344	SINAPI	CONTATOR TRIPOLAR 1 NOMINAL 36A - FORNECIMENTO E INSTALACAO INCLUSIVE ELETROTÉCNICO	UN	1	416,84	519,04	519,04	0,23 %
7.7	101632	SINAPI	RELÉ FOTOELÉTRICO PARA COMANDO DE ILUMINAÇÃO EXTERNA 1000 W - FORNECIMENTO E INSTALAÇÃO. AF_08/2020	UN	1	20,91	26,03	26,03	0,01 %
7.8	74166/001	SINAPI	CAIXA DE INSPEÇÃO EM CONCRETO PRÉ-MOLDADO DN 60CM COM TAMPA H= 60CM - FORNECIMENTO E INSTALACAO	UN	2	210,81	262,50	525,00	0,23 %
7.9	83446	SINAPI	CAIXA DE PASSAGEM 30X30X40 COM TAMPA E DRENO BRITA	UN	9	166,24	207,00	1.863,00	0,81 %
7.10	74130/004	SINAPI	DISJUNTOR TERMOMAGNETICO TRIPOLAR PADRAO NEMA (AMERICANO) 10 A 50A 240V, FORNECIMENTO E INSTALACAO	UN	2	78,66	97,94	195,88	0,08 %

MUNICIPIO CAMPOS DE JÚLIO -MT
CNPJ: 01.614.516/0001-99

7.11	74130/005	SINAPI	DISJUNTOR TERMOMAGNETICO TRIPOLAR PADRAO NEMA (AMERICANO) 60 A 100A 240V, FORNECIMENTO E INSTALACAO	UN	1	105,48	131,34	131,34	0,06 %
7.12	PMCJ-017	Próprio	HASTE DE ATERRAMENTO 5/8 PARA SPDA - FORNECIMENTO E INSTALAÇÃO	UN	11	49,10	61,13	672,43	0,29 %
7.13	PMCJ-015	Próprio	DISPOSITIVO DPS CLASSE II, 1 POLO, TENSAO MAXIMA DE 175 V, CORRENTE MAXIMA DE *45* KA (TIPO AC)	UN	3	81,56	101,55	304,65	0,13 %
7.14	PMCJ-016	Próprio	DISPOSITIVO DR, 4 POLOS, SENSIBILIDADE DE 30 MA, CORRENTE DE 25 A, TIPO AC	UN	3	132,67	165,20	495,60	0,22 %
7.15	PMCJ-018	Próprio	MURETA DE ALVENARIA PARA CAIXA DE MEDIÇÃO INCLUSO REVESTIMENTOS	UN	1	662,86	825,39	825,39	0,36 %
8			SERVIÇOS FINAIS					5.644,80	2,45 %
8.1	PMCJ-007	Próprio	LIMPEZA FINAL DA OBRA	M²	2016	2,25	2,80	5.644,80	2,45 %

Total sem BDI **185.132,38**
Total do BDI **45.368,58**
Total Geral **230.500,96**

Cintya Vieira Souto
Setor de Engenharia

CONTEÚDO

1. OBJETO	2
2. MATERIAIS OU EQUIPAMENTOS SIMILARES	2
3. FASES DE OBRAS.....	3
3.1. Projetos, Materiais Equipamentos e Critérios de Analogia	3
3.2. Placas de identificação da Obra	3
3.3. Madeira Utilizada durante a Obra	3
3.4. Locação de Obra.....	3
4. MOVIMENTO DE TERRA E CONTENÇÕES.....	4
4.1. Nivelamento e Compactação de Terreno	4
5. pavimentação.....	4
6. equipamentos urbanos	6
6.1. banco.....	6
6.2. lixeira	6
6.3. mesa de concreto	7
6.4. pergolados	7
7. paisagismo.....	8
8. LIMPEZA DE OBRA	10

MEMORIAL DESCRITIVO

1. OBJETO

Este Memorial Descritivo compreende um conjunto de discriminações técnicas, critérios, condições e procedimentos estabelecidos para a construção de uma praça no Loteamento Água Clara com 2.016m² compreendendo piso de concreto com pintura, áreas de convivência com pergolados, banco e lixeiras em madeira plástica e paisagismo, conforme projeto arquitetônico.

2. MATERIAIS OU EQUIPAMENTOS SIMILARES

A equivalência de componentes da edificação será fundamentada em certificados de testes e ensaios realizados por laboratórios idôneos e adotando-se os seguintes critérios:

- Materiais ou equipamentos similar-equivalentes – Que desempenham idêntica função e apresentam as mesmas características exigidas nos projetos.
- Materiais ou equipamentos similar-semelhantes – Que desempenham idêntica função, mas não apresentam as mesmas características exigidas nos projetos.
- Materiais ou equipamentos simplesmente adicionados ou retirados – Que durante a execução foram identificados como sendo necessários ou desnecessários à execução dos serviços e/ou obras.
- Todos os materiais a serem empregados deverão obedecer às especificações dos projetos e deste memorial. Na comprovação da impossibilidade de adquirir e empregar determinado material especificado deverá ser solicitada sua substituição, condicionada à manifestação do Responsável Técnico pela obra.
- A substituição de materiais especificados por outros equivalentes pressupõe, para que seja autorizada, que o novo material proposto possua, comprovadamente, equivalência nos itens qualidade, resistência

e aspecto.

3. FASES DE OBRAS

3.1. Projetos, Materiais Equipamentos e Critérios de Analogia

Nenhuma alteração nas plantas, detalhes ou especificações, determinando ou não alteração de custo da obra ou serviço, será executada sem autorização do Responsável Técnico pela obra.

Em caso de itens presentes neste Memorial Descritivo e não incluídos nos projetos, ou vice-versa, devem ser levados em conta na execução dos serviços de fôrma como se figurassem em ambos.

Em caso de divergências entre os desenhos de execução dos projetos e as especificações, o Responsável Técnico pela obra deverá ser consultado, a fim de definir qual a posição a ser adotada.

Em caso de divergência entre desenhos de escalas diferentes, prevalecerão sempre os de escala maior. Na divergência entre cotas dos desenhos e suas dimensões em escala, prevalecerão as primeiras, sempre precedendo consulta ao Responsável Técnico pela obra.

3.2. Placas de identificação da Obra

Deverá ser alocada uma placa de identificação da obra, conforme modelo em ANEXO I.

3.3. Madeira Utilizada durante a Obra

Toda madeira que for utilizada em qualquer fase da obra e no canteiro de obras deverá ser possuir certificação FSC (Forest Stewardship Council) ou Conselho de Manejo Florestal. A comprovação através de documentos e nota fiscal deverá ser entregue para a fiscalização juntamente com a medição.

3.4. Locação de Obra

A instituição responsável pela construção da unidade deverá fornecer as cotas, coordenadas e outros dados para a locação da obra. A locação da

obra no terreno será realizada a partir das referências de nível e dos vértices de coordenadas implantados ou utilizados para a execução do levantamento topográfico.

A instituição responsável pela construção da unidade assumirá total responsabilidade pela locação da obra.

4. MOVIMENTO DE TERRA E CONTENÇÕES

4.1. Nivelamento e Compactação de Terreno

Consiste no nivelamento e compactação de todo o terreno que sofrerá intervenção, a fim de deixar a base pronta para os serviços a serem posteriormente executados.

O nivelamento se dará, sempre que possível, com o próprio material retirado durante as escavações que se fizerem necessárias durante a obra.

5. PAVIMENTAÇÃO

Generalidades Declividade: para a execução dos pisos, deverão ser observados a cota de projeto e o desnível mínimo necessário para facilitar, posteriormente, o trabalho de limpeza dos mesmos e o escoamento natural das águas pluviais.

Regularização: o terreno natural deverá ser regularizado e compactado antes da execução da laje.

Piso Esportivo o piso da quadra será executado em concreto usinado com Fck 25Mpa, com espessura de 6 cm. Deverá ser feito o polimento mecânico para acabamento do mesmo. As juntas de dilatação serão serradas e deverão ser executadas em quadros de 2,00 m de espaçamento, e realizadas com equipamento de corte apropriado e na espessura máxima de 3,00 mm. A calçada do passeio de concreto espessura mínima de 6,0 cm, com inclinação na direção e sentido externo, apresentando juntas (frisos) a cada 1,00 m para dilatação, pintada e devidamente desempenada, apresentando acabamento perfeito.

Piso Intertravado O piso do pergolado será executado em piso intertravado de concreto, retangular, dormido liso. O piso deverá ter um caimento mínimo de 2% em direção ao meio fio. Será executado regularização do solo e compactação manual sem controle técnico, e posteriormente assentamento de colchão de areia, espessura mínima de 6 cm. Após ao assentamento dos blocos rejuntar com areia fina, deixando uma camada fina de areia solta, e executando limpeza.

As juntas de dilatação da estrutura quando necessária deverão ter mastigue de poliuretano.

Antes da aplicação do selante é recomendável utilizar um limitador de superfície para fixar os tamanhos de aplicação do material selante e economizar no uso do material de preenchimento. Esse limitador deverá ser flexível de preferência para não influenciar na junta.

A superfície deve ser limpa, seca, isenta de óleos, graxas e outros contaminantes;

Caso existam imperfeições, como quebra de bordas, as mesmas deverão ser recuperadas;

Colocar fita crepe nas extremidades da junta;

As juntas deverão possuir seções mínimas de 0,5 x 1,0cm ou até 1,0 x 1,0cm;

Colocar um limitador de superfície (com várias dimensões) para limitar a superfície nas dimensões mínimas acima;

O limitador deverá entrar de fôrma justa no interior da junta, cortar a ponta do mastigue conforme o tamanho da junta;

Colocar o tubo numa pistola manual e aplicar numa posição de 45° em fôrma de compressão;

O acabamento deverá ser alisado para tal acabamento deve ser utilizado espátula ou até mesmo algum produto vegetal com amido, como pôr exemplo a batata, pois a mesma não adere ao poliuretano, facilitando o acabamento.

Os pisos táteis serão no modelo alerta e guia em concreto e em cor contrastante com a cor do passeio (alerta vermelho – direcional amarelo). As placas caracterizam-se pela diferenciação de textura e cor em relação ao piso adjacente, destinado a construir alerta ou linha de guia, perceptível por pessoas com deficiência visual. As placas deverão estar em conformidade com a NBR 9050, e em conformidade com a especificação em projeto arquitetônico. Será executado não longo do passeio conforme projeto.

6. EQUIPAMENTOS URBANOS

6.1. BANCO

Banco será em madeira plástica com largura de 1,50m chumbados com concreto nos locais indicados em projeto



6.2. LIXEIRA

Lixeira Para higienização da praça e dos usuários, serão instaladas lixeiras individuais, indicadas em planta. Serão lixeiras metálico e plástico reciclado basculante na cor preta e madeira - 50l - fixada em fundação em concreto, com tampas seletivas nas cores verde e marrom.



6.3. MESA DE CONCRETO

Serão implantadas conjuntos de mesas de jogos com banquetas em alguns pergolados. O conjunto é composto de 01 Mesa quadrada lisa com bordas arredondadas som tabuleiro para jogo de Damas ou Xadrez fornecida em 2 peças (tampo e pés), e 4 banquetas redondas em concreto aparente .
Dimensões:Mesa: Alt.: 0,85m / Dimensão do tampo.:1,00 x 1,00 m - Banquetas: Alt.: 0,45m / Diâm.: 0,40.



6.4. PERGOLADOS

As fundações serão com bloco de concreto armado. Serão executadas seguindo as dimensões e ferragens constantes no Projeto Estrutural. Os pilares

serão de madeira de lei, executados segundo projeto fornecido e serão imersos nos blocos. As vigas serão de madeira de lei, serão apoiadas sobre os pilares e fixadas com pregos de aço galvanizado. Obedecer dimensões especificadas em projeto.

7. PAISAGISMO

As mudas deverão ser entregues em perfeita saúde, livres de pragas e doenças. Devem ser observadas as características especificadas no memorial botânico como porte, quantidade e espaçamento. O plantio das espécies mais sensíveis, como as forrações, deve ser feito, preferencialmente, no início da manhã ou final da tarde, quando a temperatura e o sol são menos intensos. As mudas receberão substrato. Após o plantio todas as mudas devem ser regadas, molhando preferencialmente o solo além de ser obrigatório ser feita a proteção do solo com casca de pinus tratada na proporção razoável para cobrir o solo, e evitar a exposição das raízes.























Após o preparo correto dos canteiros, distribuir as mudas sobre suas superfícies, obedecendo ao espaçamento adequado a cada espécie, colocar o substrato de plantio e de fosfato na quantidade referenciada em projeto; Retirar as embalagens das mudas e plantá-las nas covas abertas, completando com terra ao redor e fazendo a necessária pressão para que a muda fique firme; Tomar o cuidado de deixar o colo da planta no nível do solo; Regar convenientemente o canteiro recém-plantado.

Após o plantio é obrigatório ser feita a proteção do solo com casca de pinus tratada na proporção razoável para cobrir o solo, e evitar a exposição das raízes. Plantio em vasos e jardineiras: - Nas jardineiras, vasos de cimento ou de cerâmica, colocar uma camada de brita fina no fundo para facilitar a drenagem. O cano ou orifício de drenagem deve estar sempre desobstruído; - O substrato, para enchimento de vasos e jardineiras, também deve ser de boa qualidade. Utilizar sempre uma mistura com boa proporção de matéria orgânica.

No caso de jardineiras, as mudas devem ser plantadas obedecendo-se ao espaçamento adequado. No caso de vasos, abrir uma cova no meio do substrato e introduzir ali a muda. Após o plantio é obrigatório ser feita a proteção do solo com casca de pinus tratada na proporção razoável para cobrir o solo, e evitar a exposição das raízes.

O gramado uniforme, bem formado e bonito depende de um plantio correto e de manutenções frequentes. O preparo do solo é de fundamental importância, devendo constar, nas grandes áreas, de aração, gradagem, destorroamento, rastelamento e nivelamento. Em áreas pequenas, uma escarificação do solo pode ser suficiente. O plantio de placas ou tapetes é realizado pela justaposição dessas unidades, uma a uma; em seguida, deve-se socar as mesmas e fazer um recapeamento com mistura de terra + areia ou simplesmente areia. A irrigação deve ser abundante após o plantio e nos meses subsequentes, até a completa formação do gramado que será instalado em áreas danificadas pelas calçadas.

As mudas utilizadas seguem em projeto e abaixo:

QUADRO DE QUANTITATIVOS					
SIMBOLOGIA	GRÁFICA	IMAGEM ILUSTRATIVA	NOME - DESCRIÇÃO	QUANTIDADE	UNIDADE
			PALMEIRA ARECA <i>Dypsis lutescens</i>	08	un
			PALMEIRA WASHINGTONIA <i>Washingtonia Robusta</i>	03	un
			PRIMAVERA <i>Bougainvillea sp</i>	06	un
			JACARANDÁ MIMOSO <i>Jacaranda mimosifolia</i>	08	un
			NIM <i>Azadirachta indica</i>	07	un
			MORÉIA <i>moréia-bicolor</i>	24	un
			PODOCARPO <i>Podocarpus macrophyllus</i>	18	un
			TRAPOERABA ROXA <i>radescantia pallida purpurea</i>	102,90	m2

8. LIMPEZA DE OBRA

Limpeza geral final de pisos, paredes, vidros, equipamentos (louças, metais, etc.) e áreas externas, inclusive jardins.

Para a limpeza deverá ser usada de modo geral água e sabão neutro: o uso de detergentes, solventes e removedores químicos deverão ser restritos e feitos de modo a não causar PISO TÁTIL

Na calçada externa (ver detalhe) deverá ser utilizado piso em placa de concreto tátil 30x30cm, alerta, cor terracota (vermelho), conforme NBR/ABNT 9050.

PREFEITURA MUNICIPAL DE CAMPOS DE JÚLIO – MT, 01 DE NOVEMBRO DE 2020

DEPARTAMENTO DE ENGENHARIA DE CAMPOS DE JÚLIO
CINTYA VIEIRA SOUTO – ARQUITETA E URBANISTA
RG CAU: A160810-0

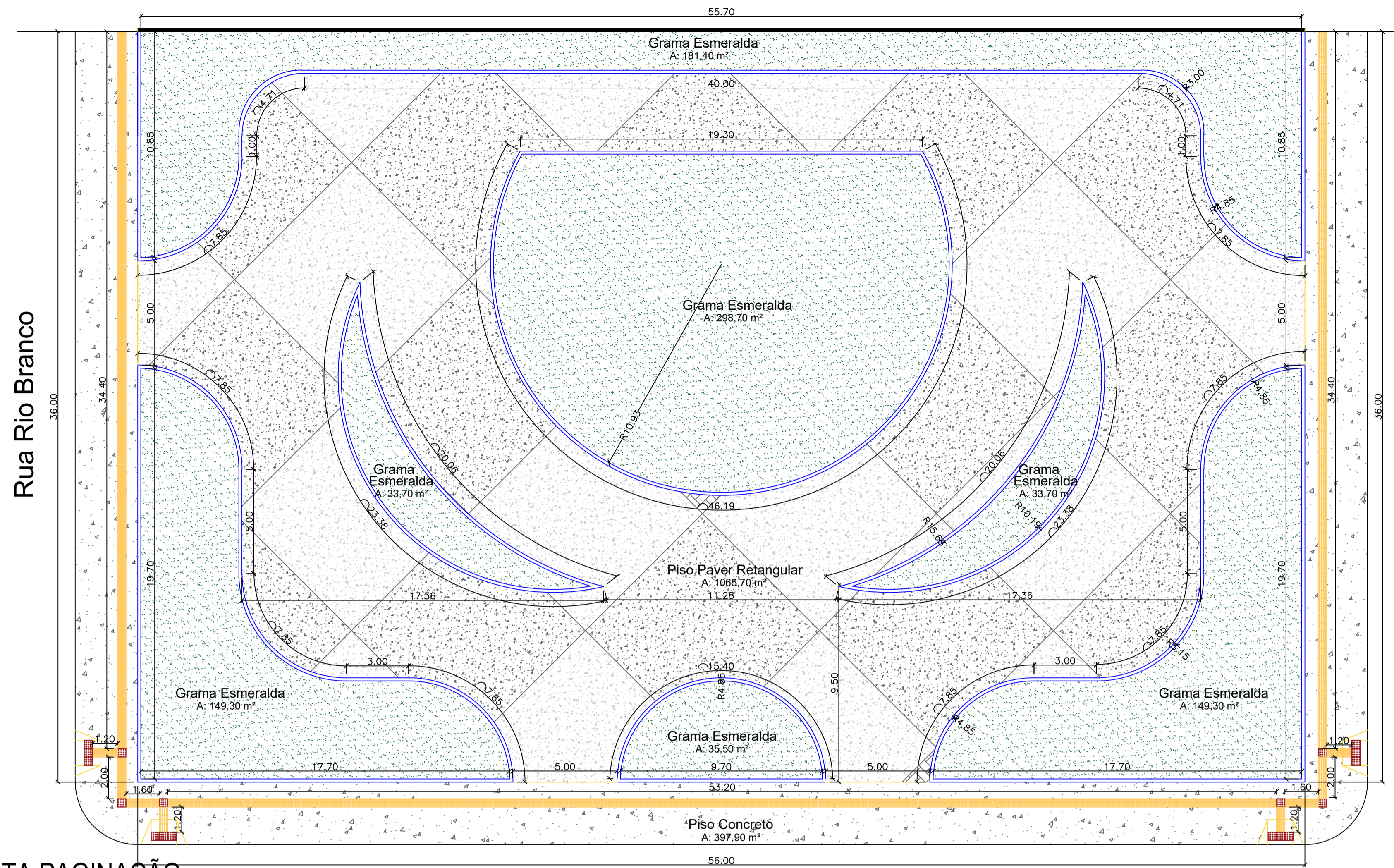

PLANTA PAGINAÇÃO
Esc: 1/150

QUADRO DE QUANTITATIVOS				
GRÁFICO	ITEM	DESCRIÇÃO	UN	QUANT
	01	PISO EM CONCRETO USINADO E:6CM ACABAMENTO CONVENCIONAL	M2	1.463,85
	02	GRAMA ESMERALDA EM PLACAS OU ROLO	M2	881,60
	03	MEIO FIO 13 X 22CM EM TRECHO RETO	M	179,50
	04	MEIO FIO 13 X 22CM EM TRECHO CURVO	M	221,80
	05	PISO PODOTÁTIL DIRECIONAL 40X40CM AMARELO	M2	21,86
	06	PISO PODOTÁTIL ALERTA 40X40CM VERMELHO	M2	1,20

Sinalização tátil de alerta

Sinalização tátil direcional
Esc: 1/50

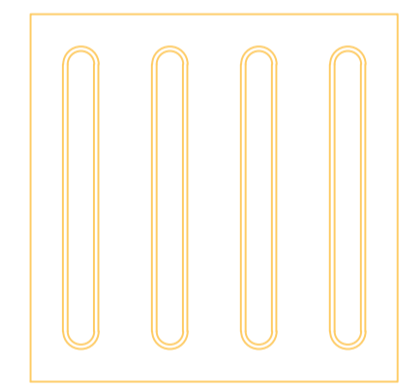
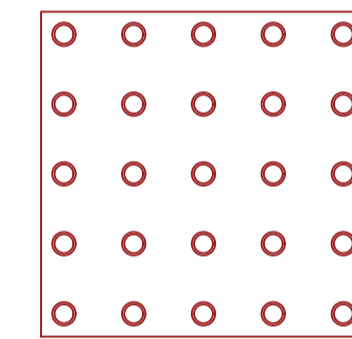

	Mínimo mm	Máximo mm
Diâmetro de base do relevo	22	30
Distância horizontal entre centro de relevo	42	53
Distância diagonal entre centro de relevo	60	75
Altura do relevo	03	05

	Mínimo mm	Máximo mm
Largura de base o relevo	30	40
Largura do topo	20	30
altura do relevo *	4	5
Distância horizontal entre centros de relevo	70	85
Distância horizontal entre bases de relevo	45	55

*quando em placas sobrepostas a altura do relevo deve ser 3

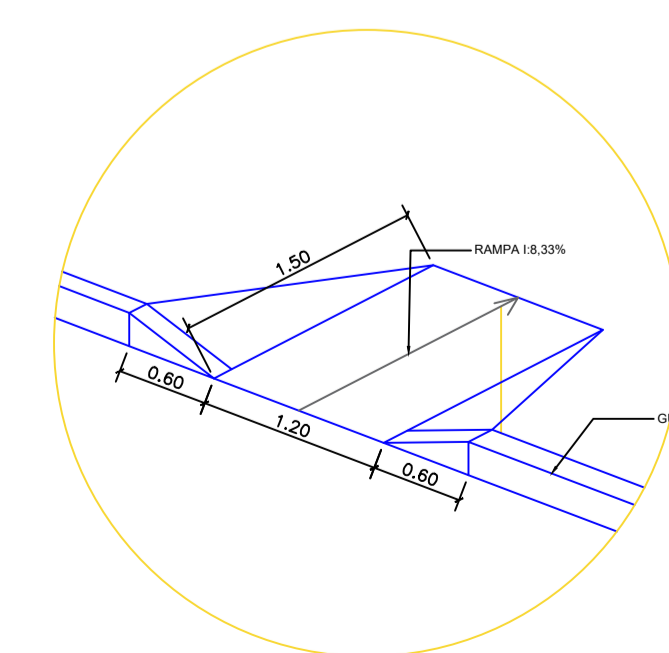
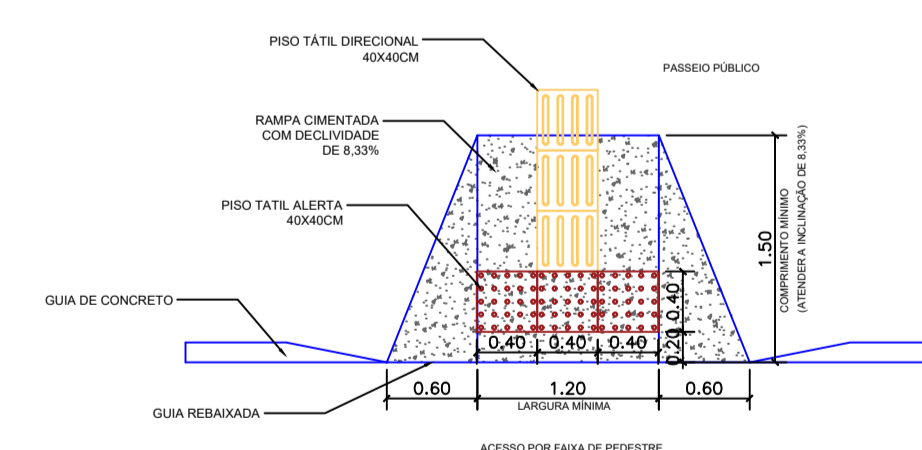

Prefeitura Municipal de Campos de Júlio
Estado de Mato Grosso

DEPARTAMENTO DE ENGENHARIA
AV. Valdir Mazutti, nº 799W Bom Jardim, Campos de Júlio - MT
Telefone: 65 3387-2800

Obras: PROJETO PARA CONSTRUÇÃO DE PRAÇA NO LOTEAMENTO ÁGUAS CLARAS

Área Total: 2.016,00 m²

PREFEITURA DE CAMPOS DE JÚLIO-MT

CINTYA VIEIRA SOUTO
Arquiteta e Urbanista
Responsável Técnico
CAU 134752-7

Conteúdo: ARQUITETÔNICO
PLANTA DE PISO

DECLARO QUE A APROVAÇÃO DO PROJETO NÃO IMPLICA NO RECONHECIMENTO POR PARTE DA PREFEITURA DO DIREITO DE PROPRIEDADE DO TERRENO.

Data: NOV/2020
Escala: INDICADAS
Desenho:
Folha: 2/5

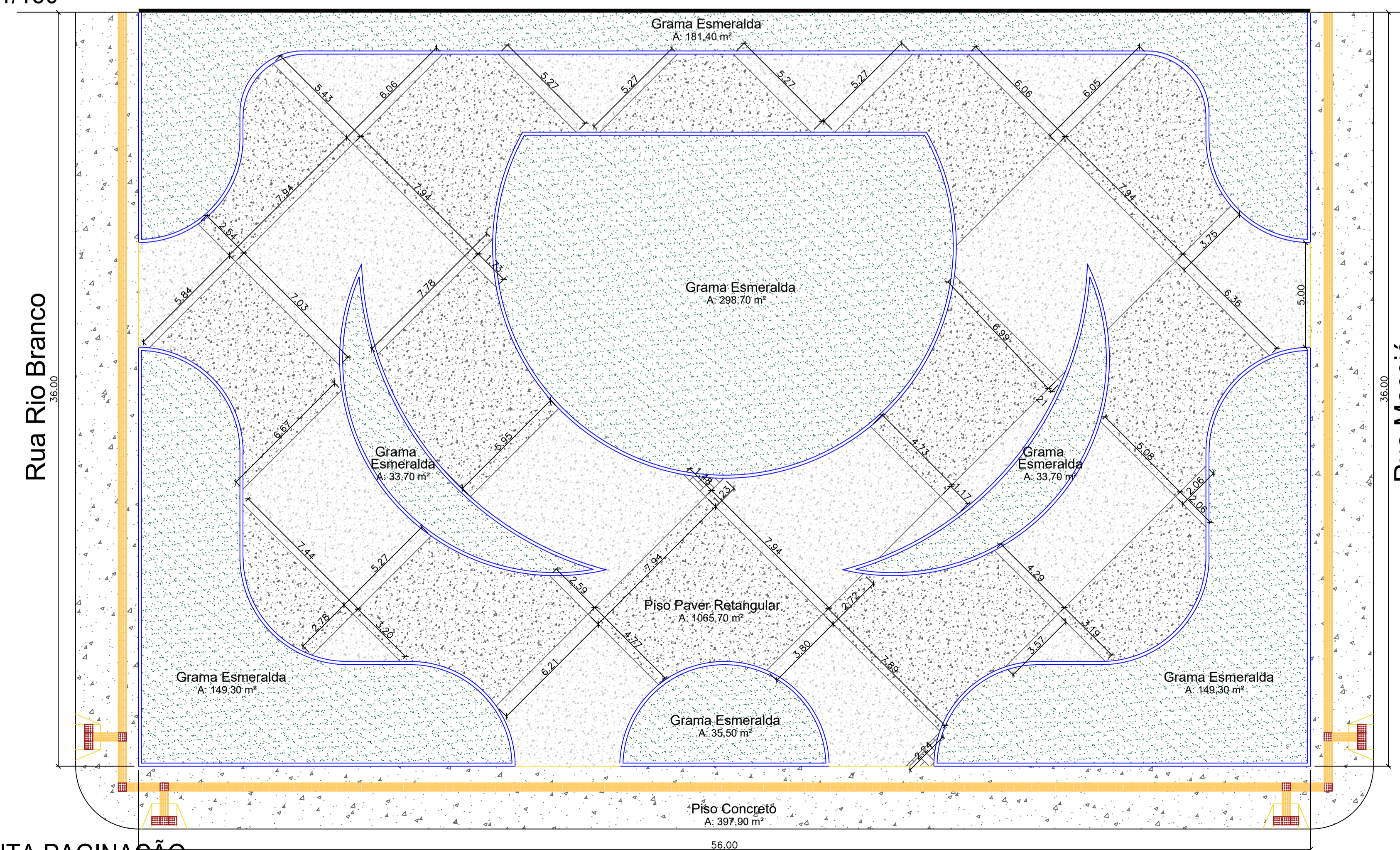

PLANTA PAGINAÇÃO
Esc: 1/150

Rua Rio Branco

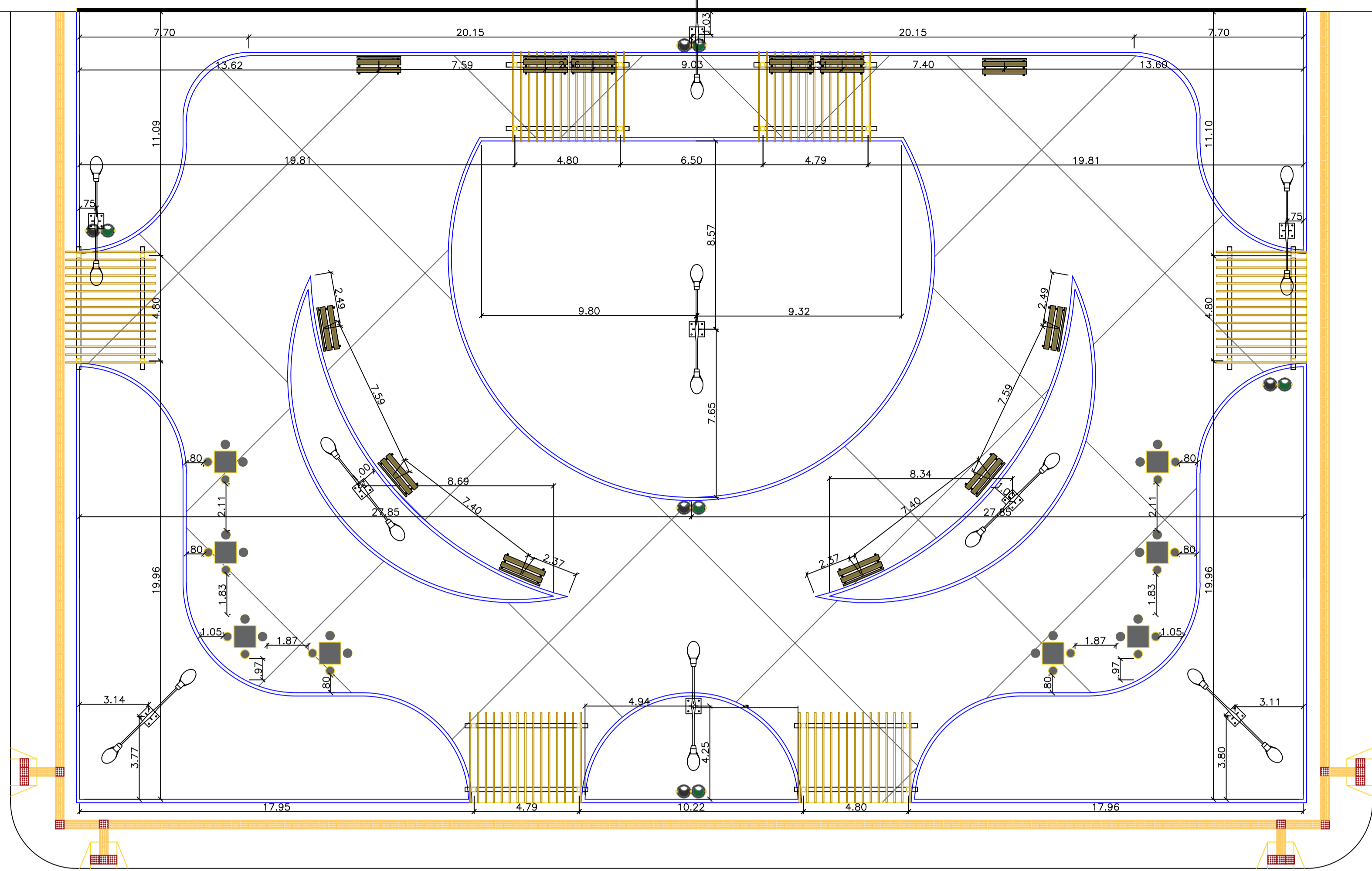

Rua Maceió

QUADRO DE QUANTITATIVOS				
GRÁFICO	ITEM	DESCRIÇÃO	UN	QUANT
	01	PERGOLADO EM MADEIRA QUADRADA 4,60X2,70M	UN	06
	02	MESA EM CONCRETO COM 4 BANCOS	UN	08
	03	LIXEIRA EM MADEIRA PLÁSTICA 65L TAMPA VERDE E MARROM	UN	04
	04	BANCO EM MADEIRA PLÁSTICA IN-BRASIL LARGURA 1,50M	UN	12
	05	POSTE EM AÇO CÔNICO DUPLO 9M	UN	09

PLANTA DE EQUIPAMENTOS
Esc: 1/150

Rua P

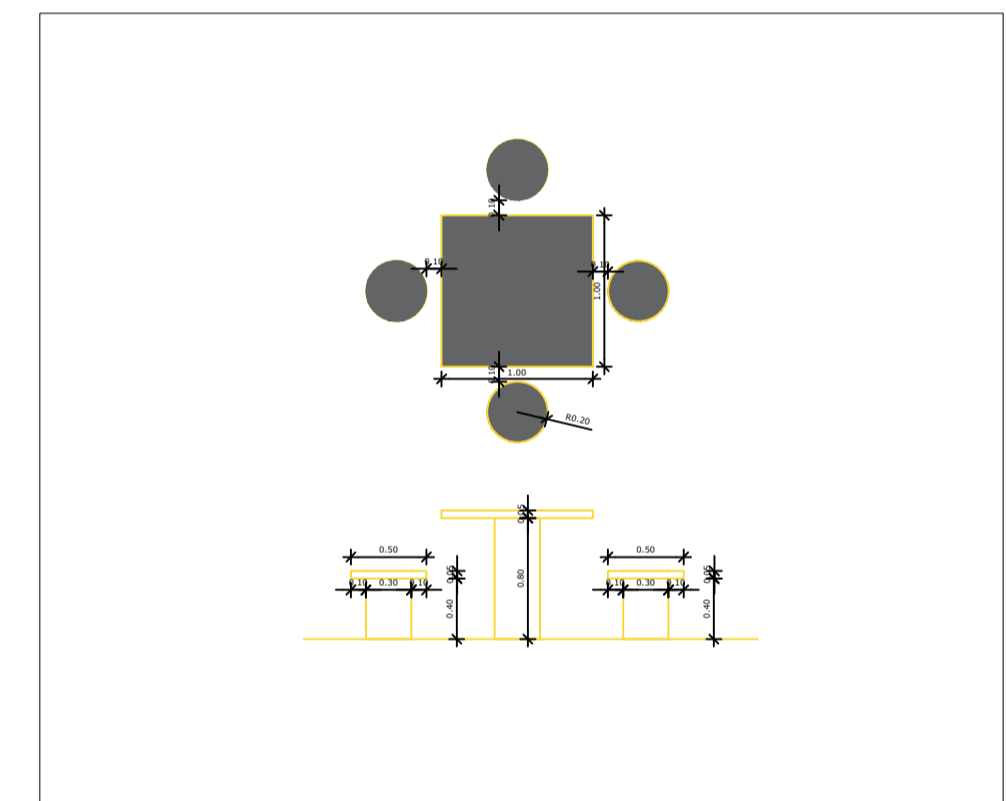

Mesa de Concreto
Esc: 1/50

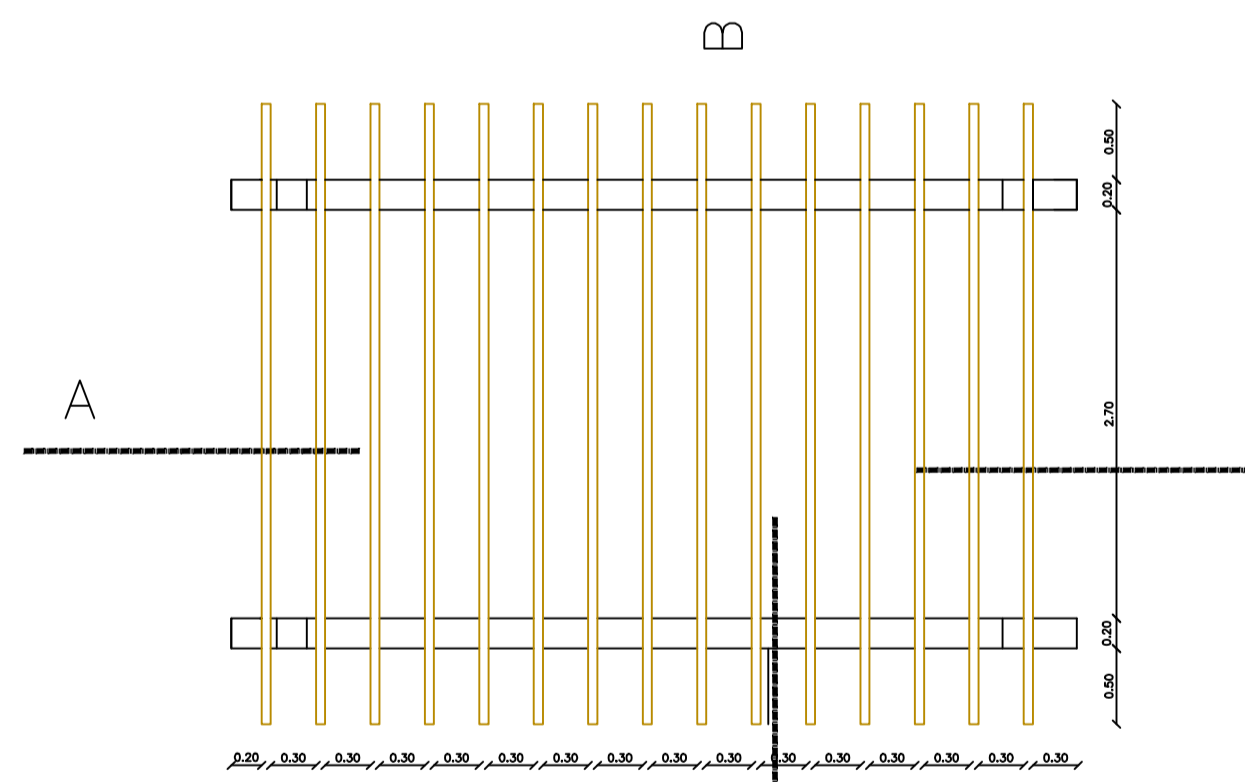

PLANTA BAIXA PERGOLADO
Esc: 1/50

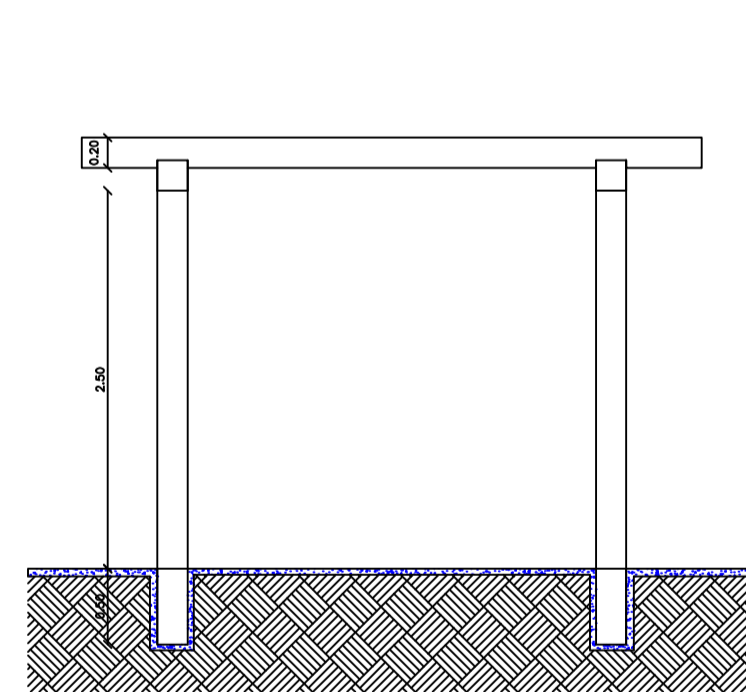

CORTE ESQUEMÁTICO
Esc: 1/50

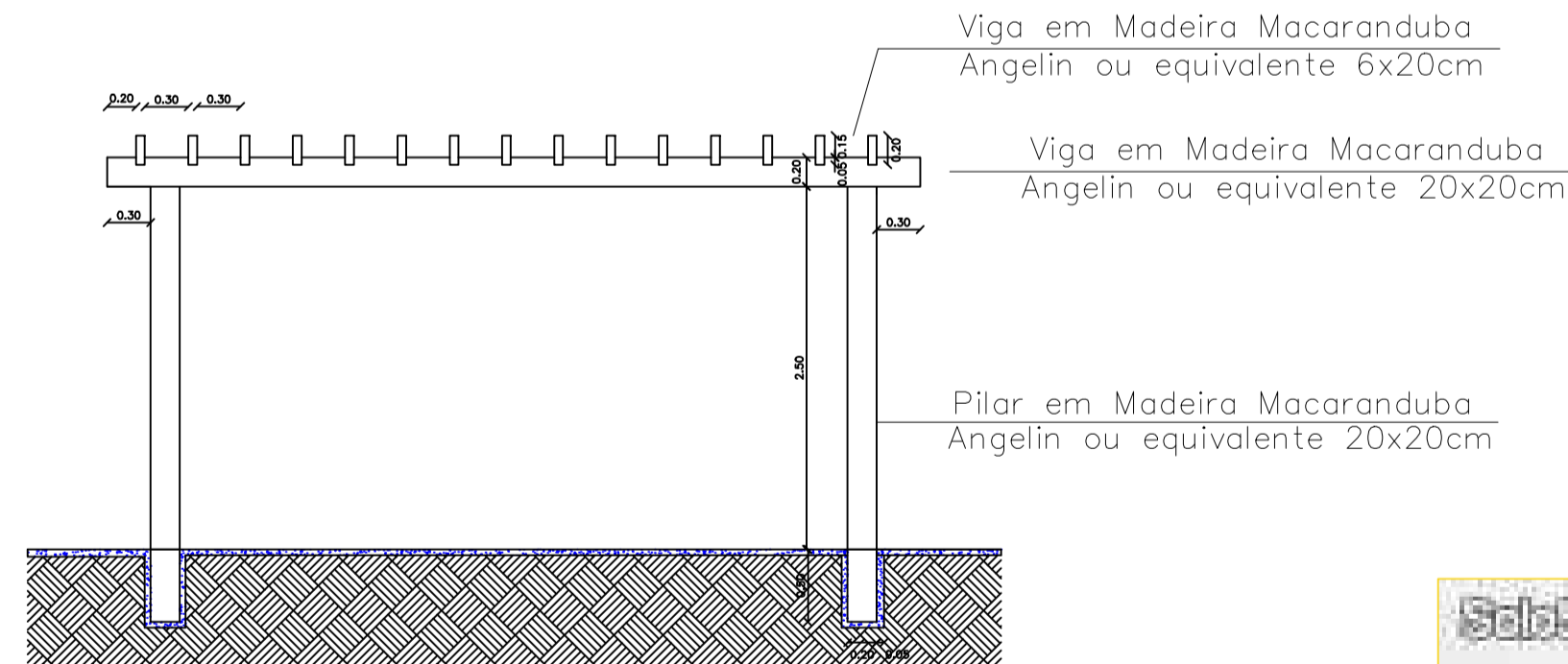

CORTE ESQUEMÁTICO
Esc: 1/50



Ilustrativo - Banco Madeira Plástica



Ilustrativo - Lixeira Plástica



Ilustrativo - Poste Aço Cônico Duplo

Prefeitura Municipal de **Campos de Júlio**
Estado de Mato Grosso

DEPARTAMENTO DE ENGENHARIA
AV. Valdir Mazutti, nº 799W Bom Jardim, Campos de Júlio - MT
Telefone: 65 3387-2800

Obras: PROJETO PARA CONSTRUÇÃO DE PRAÇA NO LOTEAMENTO ÁGUAS CLARAS	Área Total: _____ 2.016,00 m²
PREFEITURA DE CAMPOS DE JÚLIO-MT	CINTYA VIEIRA SOUTO Arquiteta e Urbanista Responsável Técnico CAU 134752-7
Conteúdo: ARQUITETÔNICO PLANTA DE LOCAÇÃO DE MOBILIÁRIOS	DECLARO QUE A APROVAÇÃO DO PROJETO NÃO IMPLICA NO RECONHECIMENTO POR PARTE DA PREFEITURA DO DIREITO DE PROPRIEDADE DO TERRENO.
Data: NOV/2020	Escala: INDICADAS
Desenho:	Folha: 3/5

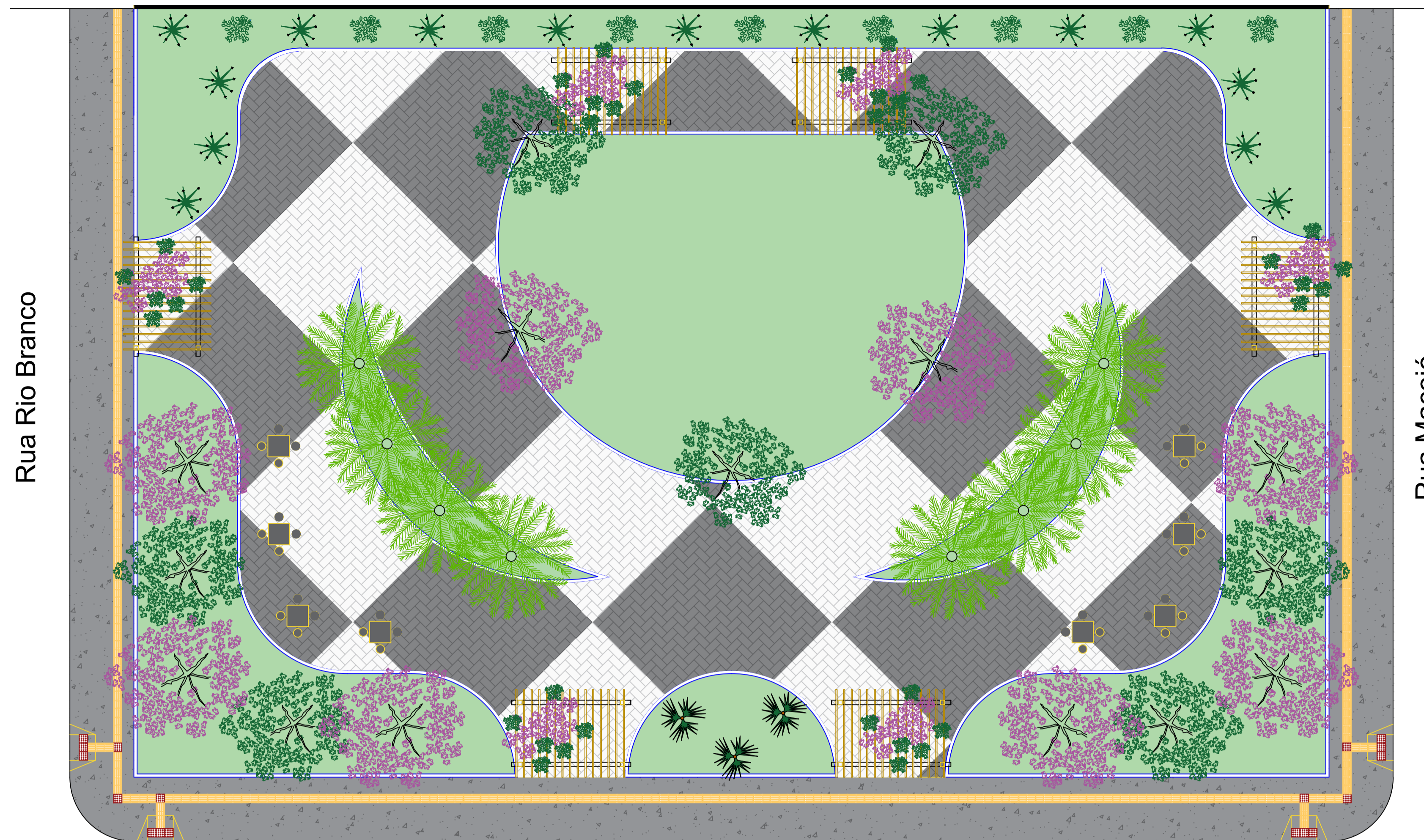

PLANTA PAISAGÍSTICA GRÁFICA
Esc: 1/150

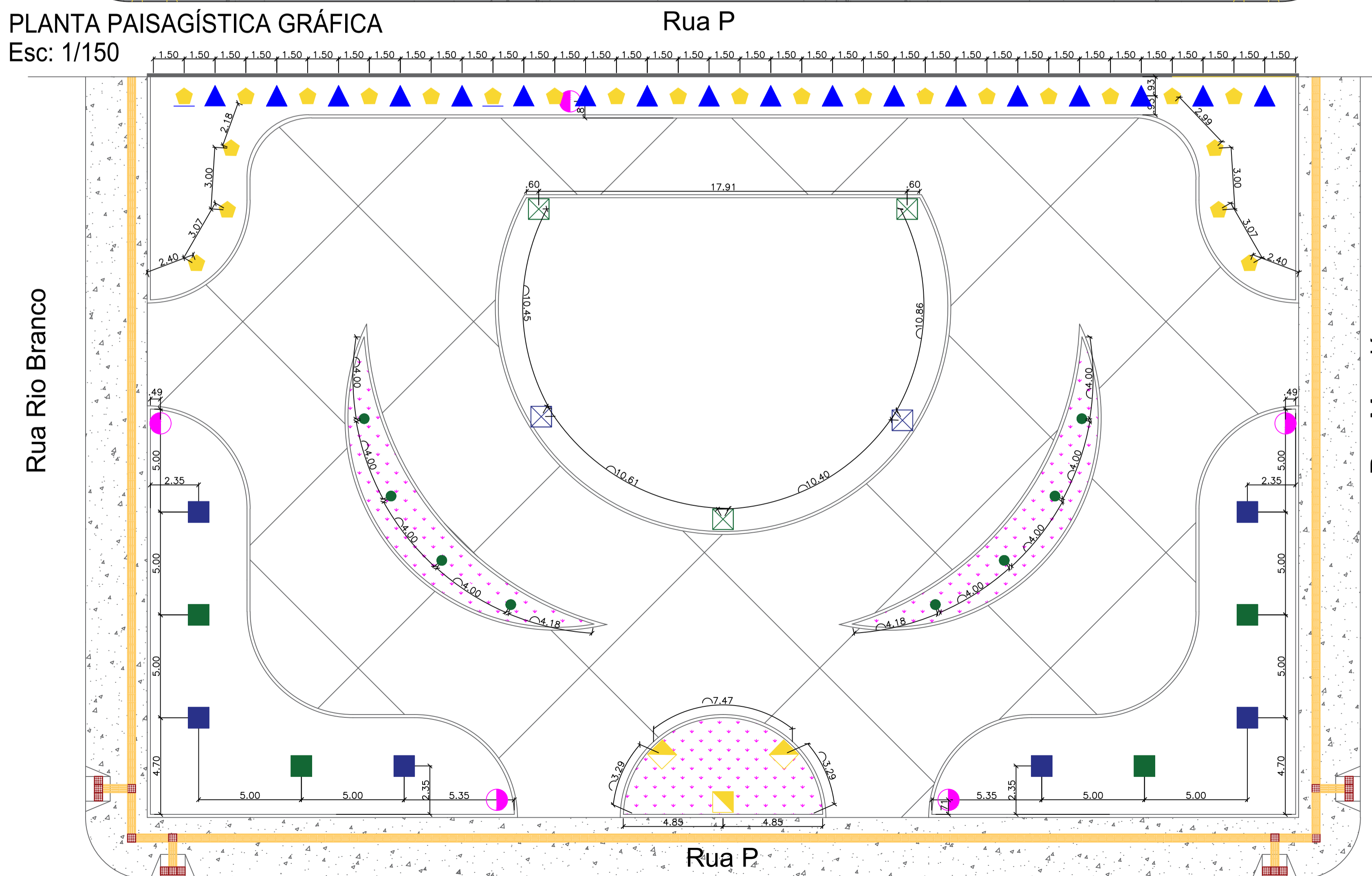

PLANTA PAISAGÍSTICA TÉCNICA
Esc: 1/150

Rua Maceió

Rua Maceió

QUADRO DE QUANTITATIVOS

SIMBOLOGIA	GRÁFICA	IMAGEM ILUSTRATIVA	NOME - DESCRIÇÃO	QUANTIDADE	UNIDADE
			PALMEIRA ARECA <i>Dypsis lutescens</i>	08	un
			PALMEIRA WASHINGTONIA <i>Washingtonia Robusta</i>	03	un
			PRIMAVERA <i>Bougainvillea sp</i>	06	un
			JACARANDÁ MIMOSO <i>Jacaranda mimosifolia</i>	08	un
			NIM <i>Azadirachta indica</i>	07	un
			MORÉIA <i>moréia-bicolor</i>	24	un
			PODOCARPO <i>Podocarpus macrophyllus</i>	18	un
			TRAPOERABA ROXA <i>radescantia pallida purpurea</i>	102,90	m2

Prefeitura Municipal de Campos de Júlio
 Estado de Mato Grosso
 DEPARTAMENTO DE ENGENHARIA
 Av. Valdir Mazutti, nº 799W, Bom Jardim, Campos de Júlio - MT
 Telefone: 65 3387-2800





Obras: PROJETO PARA CONSTRUÇÃO DE PRAÇA NO LOTEAMENTO ÁGUAS CLARAS	Área Total: _____ 2.016,00 m²
PREFEITURA DE CAMPOS DE JÚLIO-MT	CINTYA VIEIRA SOUZA Arquiteta e Urbanista Responsável Técnico CAU 134752-7
Conteúdo: ARQUITETÔNICO PLANTA DE VEGETAÇÃO	DECLARO QUE A APROVAÇÃO DO PROJETO NÃO IMPLICA NO RECONHECIMENTO POR PARTE DA PREFEITURA DO DIREITO DE PROPRIEDADE DO TERRENO.
Data: NOV/2020	Escala: INDICADAS
Desenho:	Folha: 4/5

Rua Rio Branco

Rua Maceió

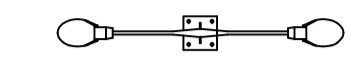
Rua P

LEGENDA

-  POSTE DE AÇO CÔNICO DUPLO H: 9M
COM DUAS LAMPADAS LED 100W
-  CAIXA DE PASSAGEM 30X30X40CM
-  ATERRAMENTO COM HASTE
-  ELETRODUTO RÍGIDO ROSCÁVEL 3"
-  3F #6mm² TRÊS FASES DE 6MM²

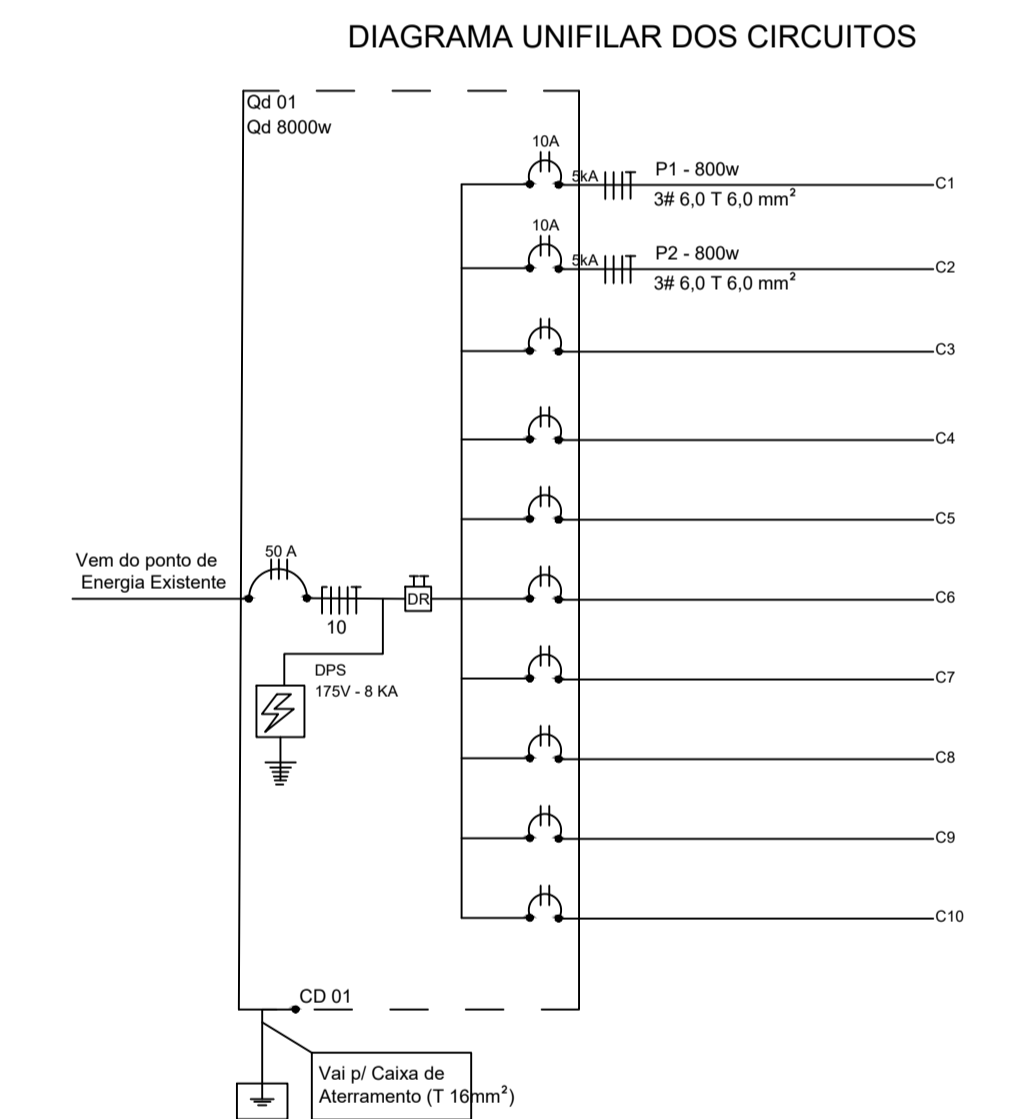
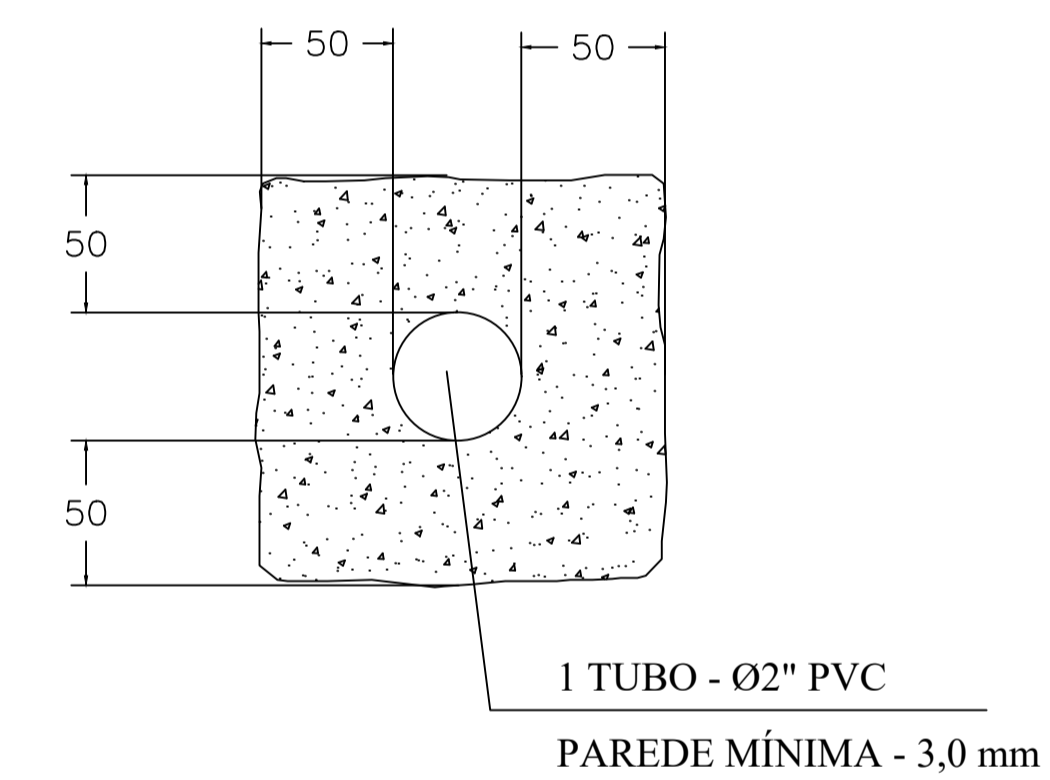

PLANTA ELÉTRICA
Esc: 1/150



Ilustrativo - Poste Aço Cônico Duplo

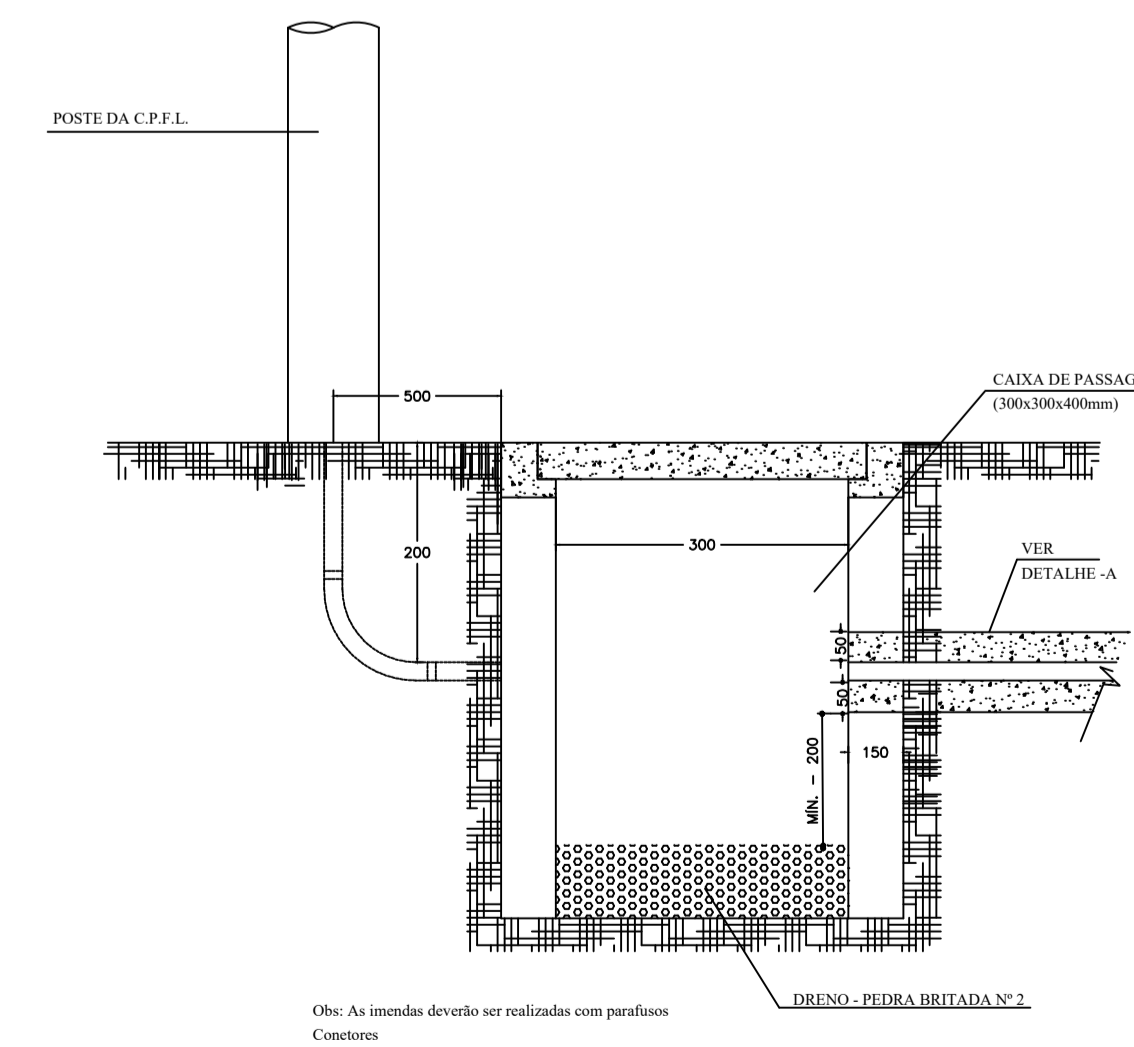
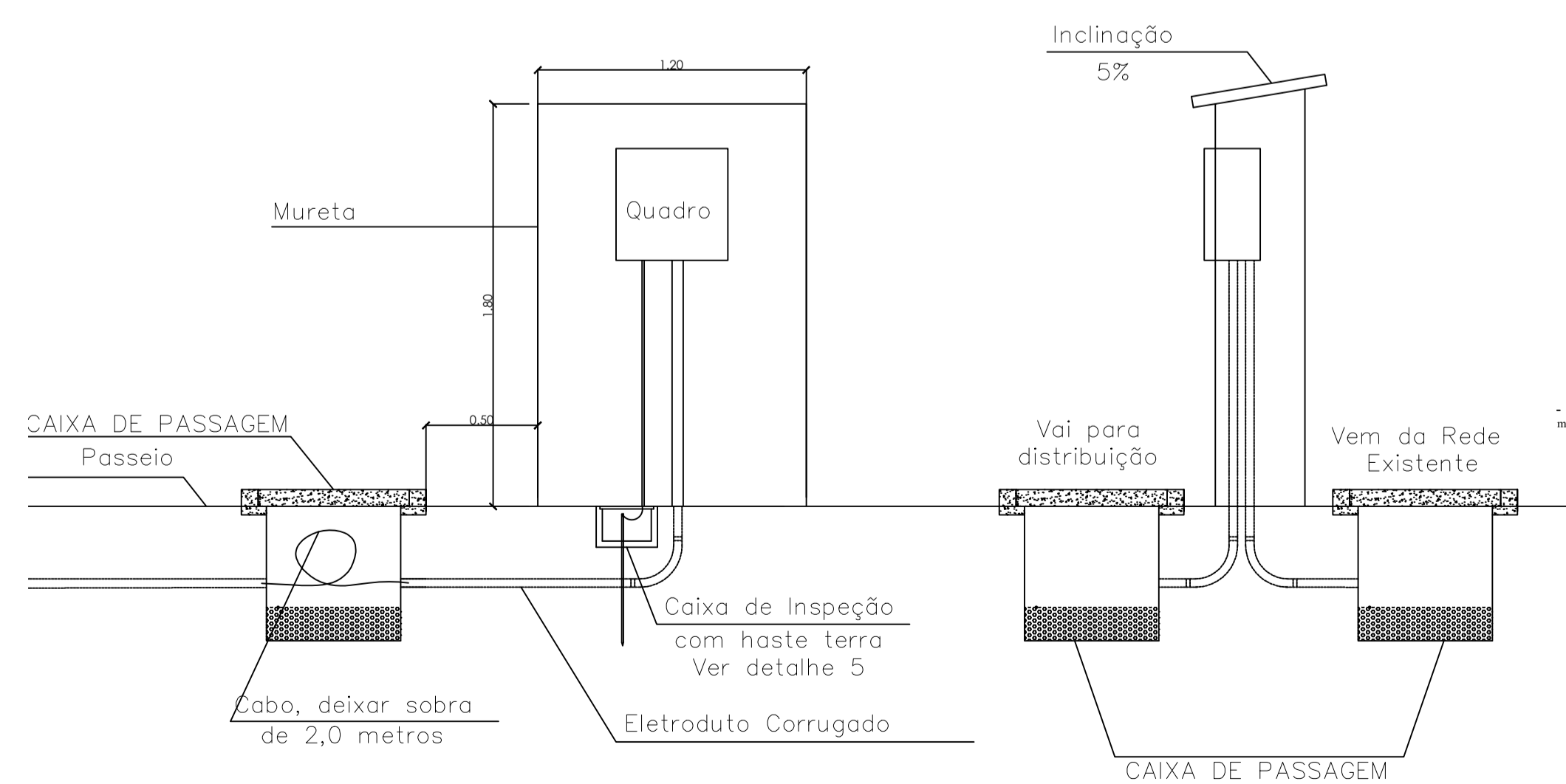

 Prefeitura Municipal de Campos de Júlio
Estado de Mato Grosso
DEPARTAMENTO DE ENGENHARIA
AV. Valdir Mazzilli, nº 799W, Bom Jardim, Campos de Júlio - MT
Telefone: 65 3387-2800

Obras: PROJETO PARA CONSTRUÇÃO DE PRAÇA NO LOTEAMENTO ÁGUAS CLARAS	Área Total: _____ 2.016,00 m ²
PREFEITURA DE CAMPOS DE JÚLIO-MT	CINTIYA VIEIRA SOUZA Arquiteta e Urbanista Responsável Técnico CAU 134752-7
Conteúdo: ARQUITETÔNICO PLANTA E ELÉTRICA	DECLARO QUE A APROVAÇÃO DO PROJETO NÃO IMPLICA NO RECONHECIMENTO POR PARTE DA PREFEITURA DO DIREITO DE PROPRIEDADE DO TERRENO.
Data: NOV/2020	Escala: INDICADAS
Desenho:	Folha: 5/5